

**FR** 2 - 7 / 44 - 48

**EN** 8 - 13 / 44 - 48

**DE** 14 - 19 / 44 - 48

**ES** 20 - 25 / 44 - 48

**RU** 26 - 31 / 44 - 48

**NL** 32 - 37 / 44 - 48

**IT** 38 - 43 / 44 - 48

## **STARTPACK 12.24**

## INSTRUCTIONS DE SÉCURITÉ



Ce manuel d'utilisation comprend des indications sur le fonctionnement de l'appareil et les précautions à suivre pour la sécurité de l'utilisateur. Merci de le lire attentivement avant la première utilisation et de le conserver soigneusement pour toute relecture future. Ces instructions doivent être lues et bien comprises avant toute opération. Toute modification ou maintenance non indiquée dans le manuel ne doit pas être entreprise. Tout dommage corporel ou matériel dû à une utilisation non-conforme aux instructions de ce manuel ne pourra être retenu à la charge du fabricant. En cas de problème ou d'incertitude, veuillez consulter une personne qualifiée pour manier correctement l'appareil. Cet appareil doit être utilisé uniquement pour faire du démarrage les limites indiquées sur l'appareil et le manuel. Il faut respecter les instructions relatives à la sécurité. En cas d'utilisation inadéquate ou dangereuse, le fabricant ne pourra être tenu responsable.



Appareil destiné à un usage à l'intérieur. Il ne doit pas être exposé à la pluie.

Cet appareil peut être utilisé par des enfants âgés d'au moins 8 ans et par des personnes ayant des capacités physiques, sensorielles ou mentales réduites ou dénuées d'expérience ou de connaissance, s'ils (si elles) sont correctement surveillé(e)s ou si des instructions relatives à l'utilisation de l'appareil en toute sécurité leur ont été données et si les risques encourus ont été appréhendés. Les enfants ne doivent pas jouer avec l'appareil. Le nettoyage et l'entretien par l'utilisateur ne doivent pas être effectués par des enfants sans surveillance.

A n'utiliser en aucun cas pour charger des piles ou des batteries non-rechargeables.

Utiliser exclusivement le chargeur fourni avec l'appareil pour la recharge des batteries.

Ne pas utiliser l'appareil, si le cordon d'alimentation ou la fiche de secteur sont endommagés.

Ne jamais charger une batterie gelée ou endommagée.

Ne pas couvrir l'appareil.

Ne pas placer l'appareil à proximité d'une source de chaleur et à des températures durablement élevées (supérieurs à 50°C).

Ne pas obstruer les ouvertures de ventilation. Se référer à la partie installation avant d'utiliser l'appareil.

Le mode de fonctionnement automatique ainsi que les restrictions applicables à l'utilisation sont expliqués ci-après dans ce mode d'emploi.



## Risque d'explosion et d'incendie!

Une batterie en charge peut émettre des gaz explosifs.



- Pendant la charge, la batterie doit être placée dans un emplacement bien aéré.



- Eviter les flammes et les étincelles. Ne pas fumer.
- Protéger les surfaces de contacts électriques de la batterie à l'encontre des courts-circuits.



## Risque de projection d'acide !



- Porter des lunettes et des gants de protection.



- En cas de contact avec les yeux ou la peau, rincer immédiatement à l'eau et consulter un médecin sans tarder.

## Connexion / déconnexion :

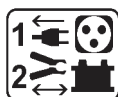

- Déconnecter l'alimentation avant de brancher ou de débrancher les connexions sur la batterie.
- La borne de la batterie non reliée au châssis doit être connectée la première. L'autre connexion doit être effectuée sur le châssis loin de la batterie et de la canalisation de combustible. Le chargeur de batterie doit alors être raccordé au réseau.

## Raccordement :



- Cet appareil doit être raccordé à un socle de prise de courant relié à la terre.

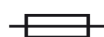

- Cet appareil est muni d'une protection par fusible
- Le raccordement au réseau d'alimentation doit être effectué conformément aux règles d'installation nationales.

## Entretien :



- Si le câble d'alimentation est endommagé, il doit être remplacé par un câble ou un ensemble spécial disponible auprès du fabricant ou de son service après-vente.

- L'entretien doit être effectué que par une personne qualifiée



- Avertissement ! Débrancher toujours la fiche de la prise secteur avant d'effectuer des travaux sur l'appareil.

- Si le fusible interne est fondu, il doit être remplacé par le fabricant, son service après-vente ou des personnes de qualification similaire afin d'éviter un danger.

- Régulièrement, enlever le capot et dépoussiérer à la soufflette. En profiter pour faire vérifier la tenue des connexions électriques avec un outil isolé par un personnel qualifié.

- N'utiliser en aucun cas des solvants ou autres produits nettoyants agressifs
- Nettoyer les surfaces de l'appareil à l'aide d'un chiffon sec.

### Réglementation :



- Appareil conforme aux directives européennes.
- La déclaration de conformité est disponible sur notre site internet.



- Marque de conformité EAC (Communauté économique Eurasienne).

### Mise au rebut :



- Ce matériel fait l'objet d'une collecte sélective. Ne pas jeter dans une poubelle domestique.
- L'accumulateur présent dans cet appareil est recyclable. Prière de procéder conformément aux prescriptions de recyclage en vigueur.
- La batterie doit être retirée de l'appareil avant que celui-ci ne soit mis au rebut.
- L'appareil doit impérativement être déconnecté du réseau d'alimentation avant de retirer la batterie.

### DESCRIPTION GENERALE

Ce démarreur autonome est destiné au démarrage des véhicules équipés d'une batterie de 12 V (6 éléments de 2V) ou 24 V (12 éléments de 2V) au plomb à électrolyte liquide ou gel du VL jusqu'au PL. Il fonctionne grâce à 2 batteries 12V hautes performances. Pour le bon fonctionnement de l'appareil et pour préserver la durée de vie de ses batteries internes, **il est impératif de raccorder le STARTPACK au secteur et de positionner le commutateur sur 12V afin d'effectuer la recharge après chaque utilisation.**

### UTILISATION EN MODE DEMARREUR



- Débrancher le cordon secteur.

OFF



- Positionner le commutateur sur OFF.



- Brancher la pince rouge au (+) et la pince noire au (-).  
*nb : En cas d'inversion de polarité le poste vous l'indique via un buzzer + led rouge allumée.*



START

5s max

- Positionnez le commutateur sur 12V ou 24V en fonction du véhicule à démarrer.
- Tourner la clé de votre véhicule, pour activer la fonction démarreur  
*nb : si votre moteur ne démarre pas, attendre 3 minutes entre 2 tentatives de démarrage. Un véhicule qui ne démarre pas au bout de la 3ème tentative peut avoir un problème autre qu'une batterie en mauvaise état : alternateur, bougie de préchauffage,...*

OFF



- Une fois le véhicule démarré, mettre le commutateur sur OFF.  
Suite à un démarrage ou à une forte consommation des batteries, le voyant rouge clignote pour vous avertir que les batteries internes doivent être rechargées. Cela n'empêche pas d'autres essais de démarrage.



- Débrancher la pince noire puis rouge du véhicule



Pour préserver la durée de vie des batteries internes, veillez à recharger le produit (voir paragraphe suivant) après chaque utilisation.

**UTILISATION EN MODE CHARGEUR (RECHARGE DES BATTERIES INTERNES)**

Pour que le Startpack soit toujours opérationnel et pour qu'il délivre la puissance de démarrage maximale, il est conseillé de le charger après chaque utilisation et de le laisser en charge jusqu'à la prochaine utilisation. Le Startpack intègre un chargeur automatique qui charge et qui garde les 2 batteries internes chargées à 100% et sans surveillance (Floating System).



• Après utilisation, mettre le commutateur sur OFF et déconnecter les pinces du véhicule.

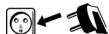

• Brancher l'appareil sur une prise 230V 50/60Hz pour recharger les batteries.



• **Mettre le commutateur sur 12V.**

ATTENTION : Si la prise n'est pas sur 12V, la charge ne commencera pas STARTPACK vous indique ensuite l'état de la charge :



- Voyant orange fixe : charge – montée de tension de la batterie



- Voyant orange clignotant : régulation de la tension (2 h ou 16H si les batteries sont sulfatées ou profondément déchargée)



- Voyant vert s'allume lorsque la batterie est chargée + floating

• Après la charge, laisser l'appareil branché sur l'alimentation secteur



Avant toute manutention, positionnez-le commutateur sur OFF

**BATTERIES INTERNES : CONSEILS ET ENTRETIEN**

Ces batteries à hautes performances nécessitent une attention particulière. Le respect des prescriptions ci-dessous permet de prolonger la durée de vie des batteries.

1. Mettre l'appareil en charge dès l'achat et après chaque utilisation.
2. Ne pas utiliser un chargeur externe autre que celui qui est intégré dans l'appareil.
3. Hors utilisation, veillez à mettre le commutateur sur OFF.
4. Ne jamais court-circuiter les pinces lorsque le commutateur est sur 12 ou 24V.
5. Ne jamais connecter la pince rouge sur la borne négative de la batterie et la pince noire (-) sur la masse du moteur. Ceci mettra les batteries du Startpack en court-circuit.
6. Attendre 3 minutes entre chaque tentative de démarrage. Ceci permet à la tension des batteries de remonter et aux éléments internes de l'appareil de refroidir. Si vous n'attendez pas et/ou si l'essai de démarrage dure trop longtemps, vous risquez de perdre de la puissance et vous réduisez vos chances de démarrage aux essais suivants.

**ANOMALIES, CAUSES, REMEDES**

		Anomalies	Causes	Remèdes
MODE DÉMARREUR	1	L'appareil émet un signal sonore et la led rouge est allumée.	L'appareil détecte une inversion de polarité.	Vérifier la polarité de la batterie. Pince rouge au (+) de la batterie et pince noire au (-).
	2	La led rouge clignote.	La tension de la batterie est passée à un moment en dessous de 12.5 V suite à un démarrage ou à une forte consommation.	Mettre l'appareil en charge suite à votre utilisation. Le voyant rouge s'éteint.
	3	Des étincelles apparaissent au moment du contact des pinces sur la batterie.	Le commutateur est sur 12V ou 24V.	Avant de brancher les pinces sur la batterie, mettre le commutateur sur OFF.
Le commutateur de tension est sur la mauvaise position.			Vérifier que la tension du véhicule correspond bien à la tension sélectionnée.	
		Inversion de polarité.	Vérifier la polarité de la batterie.	

MODE DÉMARREUR				
4	L'appareil n'arrive pas à démarrer le véhicule. La led rouge clignote.	Les batteries de l'appareil sont déchargées.	mettre en charge l'appareil, attendre la fin de charge puis essayer à nouveau.	
		Plusieurs essais de démarrage sans pause.	Plusieurs essais de démarrage sans pause. Attendre 3 minutes entre 2 tentatives de démarrage. Un démarrage ne doit pas durer plus de 5 secondes.	
		La tension de la batterie est inappropriée.	Vérifier que la tension de la batterie du véhicule correspond bien à la tension sélectionnée.	
5	L'appareil n'arrive plus à démarrer le véhicule et le voyant rouge est éteint.	La tension des batteries internes est très basse. Il se peut qu'elles soient endommagées.	Remettre l'appareil en charge pour tenter une restauration des batteries.	
		Le fusible a fondu.	Vérifier et remplacer le fusible.	
MODE CHARGEUR				
1	Les leds orange et verte clignotent au bout de 24h de charge.	Les batteries sont endommagées, la tension de la /des batteries ne monte pas malgré la charge.	Débrancher l'appareil du secteur puis rebrancher pour relancer une charge. Si le symptôme réapparaît, les batteries sont endommagées.	
2	Les leds orange et verte clignotent tour à tour pendant la charge	Protection thermique du chargeur.	Le chargeur est en surchauffe car la température ambiante est élevée. Le chargeur reprend automatiquement la charge lorsque la température aura suffisamment baissée.	
3	La Led orange clignote pendant plus de 3h et ne passe pas au vert.	La batterie est sulfatée ou fortement déchargée.	Fonctionnement normal du Startpack : Le chargeur détecte la présence de batteries sulfatées ou profondément déchargée. Il tentera de restaurer les batteries avec un cycle de charge spécifique de plus de 16h.	
4	Startpack est branché sur le secteur. Aucun des voyants n'est allumé.	Absence d'une tension secteur.	Vérifier la présence d'une tension 230V.	
		Le fusible a fondu.	Vérifier et remplacer le fusible.	
		Le commutateur n'est pas connecté sur 12V.	Mettre le commutateur sur 12V.	

### NON GARANTIE DE LA BATTERIE

Les batteries sont des éléments actifs, leur durée de vie dépend de leur entretien. Après chaque utilisation de ce démarreur, il est impératif de recharger les batteries internes. Le stockage dans des lieux aux températures élevées réduit considérablement la charge des batteries. Dans le cas d'une non-utilisation prolongée, il est fortement conseillé de recharger les batteries avant utilisation. De manière générale, nous conseillons de laisser le produit branché en permanence pour maintenir les batteries à leur meilleur niveau de performance.

Ce produit est équipé de 2 batteries hautes performances qui dans le cas du non respect des règles d'entretien peuvent se détériorer dans le temps et de manière irréversible.

**Pour cette raison les batteries des STARTPACK, onéreuses, sont exclues de la garantie.**

### CONDITIONS DE GARANTIE

La garantie couvre tous défauts ou vices de fabrication pendant 1 an, à compter de la date d'achat (pièces et main d'oeuvre).

La garantie ne couvre pas :

Toutes autres avaries dues au transport.

L'usure normale des pièces (Ex. : câbles, pinces, etc.).

Les incidents dus à un mauvais usage (erreur d'alimentation, chute, démontage).

Les pannes liées à l'environnement (pollution, rouille, poussière).

En cas de panne, retourner l'appareil à votre distributeur, en y joignant :

- un justificatif d'achat daté (ticket de sortie de caisse, facture...)

- une note explicative de la panne.

**REPLACEMENT DE LA BATTERIE**

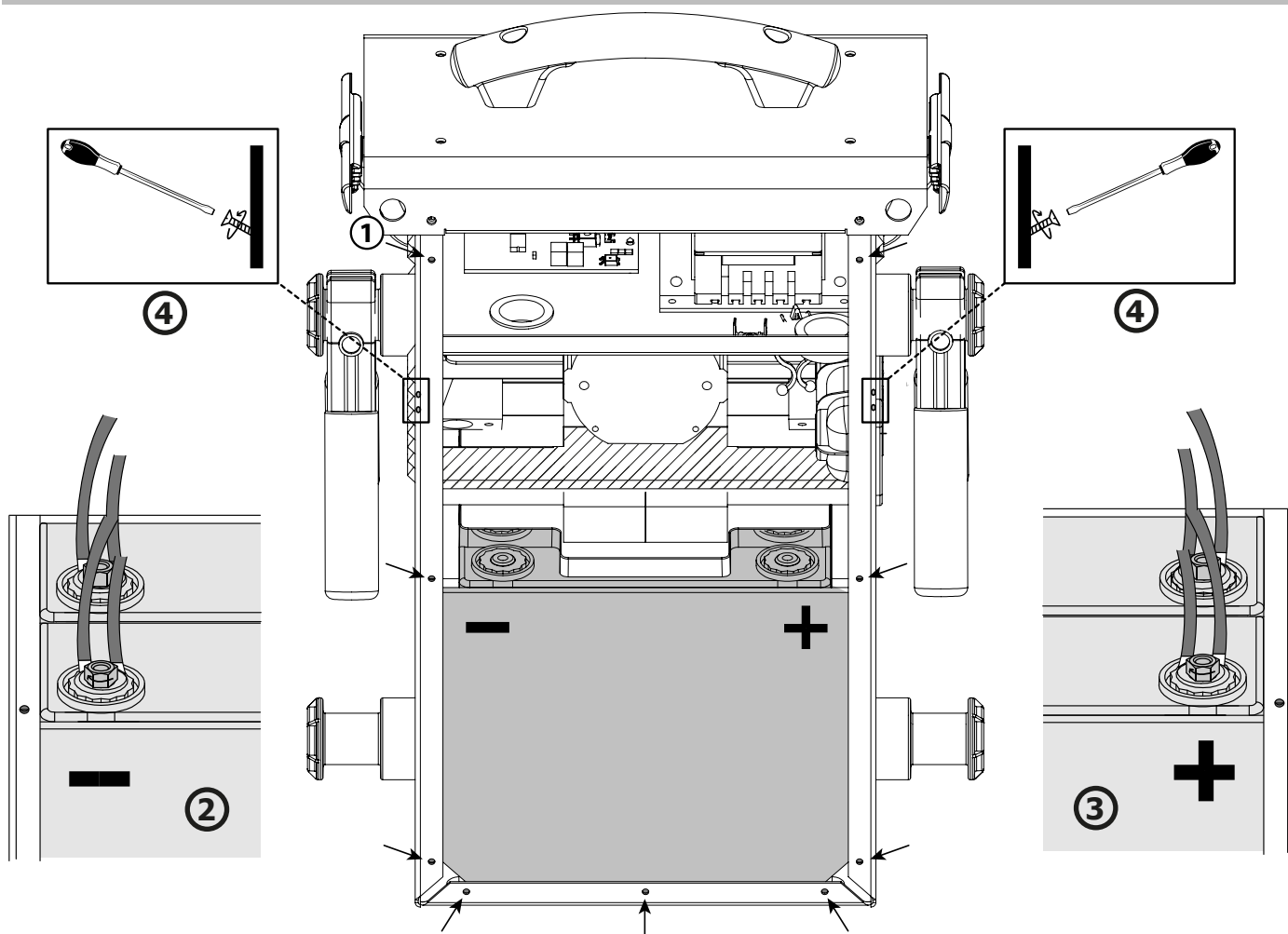

Produit	Batterie	Type	Tension (V)	Capacité (Ah)	Dimensions (cm)	Réf. batterie
<b>STARTPACK 12.24</b>	G16EP	Batterie au plomb	2 x 12	2 x 16	18 x 8 x 17	53131

**Peu importe le mode d'utilisation du STARTPACK 12.24 (12V ou 24V), remplacer dans tous les cas les deux batteries en même temps.**

Pour remplacer les batteries :

- Le produit doit être préalablement déconnecté du réseau d'alimentation.
- Puis dévisser la coque arrière (9 vis) avec un embout hexagonal taille 4 ① et la retirer.
- Une fois la coque arrière enlevée, les batteries se trouvent de face, l'une devant l'autre (cf illustration). Les bornes - sont à gauche, les bornes + à droite.
- Pour les retirer, enlever les vis (cf illustrations ② et ③) qui permettent la liaison entre les batteries et le reste de la connectique du STARTPACK à ces deux bornes dans l'ordre suivant :
  - Enlever dans un premier temps la batterie de devant.
  - Puis dévisser la barre de fixation (zone rayée ▨) qui se situe entre les deux batteries ④ .
  - Enfin retirer la deuxième batterie.



**Une fois la première batterie retirée, penser à bien isoler les bornes pour éviter tout court-circuit. Puis retirer la deuxième batterie.**



**A la remise de nouvelles batteries, veiller à bien associer les polarités des batteries et du STARTPACK 12.24. Borne - à gauche, borne + à droite (cf illustration).**

- Repositionner et serrer dans cet ordre la batterie du fond, la barre de fixation puis la batterie de devant. Revisser la coque arrière pour finir.

## SAFETY INSTRUCTIONS

This manual includes guidelines on the operation of your device and the precautions to follow for your own safety. Ensure it is read carefully before first use and keep it handy for future reference. These instructions should be read and understood before anyone operates the product. Any modifications or maintenance that are not specified in the manual should not be undertaken. The manufacturer is not liable for any injury or damage due to non-compliance with the instruction manual. In case of problems or uncertainties, please consult a qualified person that is able to handle the device correctly. This device should only be used for start-up within the limits indicated on the device and in the manual. The safety instructions must be followed. In case of improper or unsafe use, the manufacturer cannot be held responsible



Device suitable for indoor use only. Do not expose to rain or excessive moisture.

This device may be used by children from age 8 and by persons with reduced physical, sensory or mental capabilities or lack of experience and knowledge, provided that they are under supervision or have been told how to use the device safely and are aware of the potential risks. Children must not use the device as a plaything. Cleaning and servicing tasks may not be carried out by children unless they are supervised.

Do not use for charging non-rechargeable batteries

Do not use any charger other than the one supplied with the machine to charge the batteries.

Do not operate the device with a damaged power supply cord or a damaged mains plug.

Never charge a frozen or damaged battery.

Do not cover the device

Do not place the device near a fire or subject it to heat or to longterm temperatures exceeding 50°C

Do not obstruct the cooling vents. Refer to the installation section before operating the machine.

The automatic mode of operation and usage restrictions are explained below in these operating instructions.



### Risk of explosion and fire!

A battery being charged can emit explosive gas.

- During the charge, the battery must be placed in a well ventilated area.
- Avoid flames and sparks. Do not smoke.
- Protect the electrical contacts of the battery against short-circuiting.



### Acid projection hazard!



- Wear safety goggles and protective gloves
- If your eyes or skin come into contact with battery acid, rinse the affected part of the body with plenty of water and seek immediate medical assistance.



### Connection / disconnection:

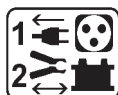

- Disconnect the power supply before connecting/disconnecting the device to/from the battery.
- The terminal of the battery that is not connected to the car frame must be connected first. The other connection must be made on the car frame, far from the battery and the fuel line. The battery charger must be connected to the power supply network.

### Connection:



- This device must be connected to an earthed power supply.

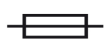

- This machine is fuse-protected.

Connection to the mains must be made according to the national installation regulations.

### Maintenance:



If the power supply cable is damaged, it must only be replaced by a cable specified or supplied by the manufacturer or its after-sales service.

- Service should be performed by a qualified person



Warning! Always remove the power plug from the wall socket before carrying out any work on the device.

- If the internal fuse is blown, it must be replaced by the manufacturer, its after-sales service or an equally qualified person.
- Regularly take off the cover and remove dust with an air gun. Take the opportunity to have a qualified person check the electrical connections with an insulated tool.
- Under no circumstances should solvents or other aggressive cleaning agents be used.
- Clean the device's surfaces with a soft, dry cloth.

### Regulations



- The device complies with European Directive.
- The certificate of compliance is available on our website.



- EAC conformity mark (Eurasian Economic Commission)



### Disposal:

This product should be disposed of at an appropriate recycling facility. Do not dispose of in domestic waste.



The battery fitted in this device is recyclable. Please proceed according to the applicable recycling regulations.

The battery must be removed from the device before the latter is discarded.

The device must absolutely be disconnected from the power supply network before removing the battery.

### GENERAL DESCRIPTION

This stand-alone starter is aimed to start vehicles equipped with a 12V (6 elements) or 24V (12 elements) lead batteries (liquid or gel electrolyte) from small cars to bigger trucks.

STARTPACK contains 2 high performance 12V batteries. For it to work properly and to ensure the durability of internal batteries, it is necessary to connect the STARTPACK to the mains, and to turn the product on 12V position to be charged after each use.

### USING AS A STARTER



- Unplug the socket from the mains.

OFF



- Turn the battery-switch on OFF.



- Plug the red clamp to the (+) and the black clamp to the (-).

*NB: In the event of polarity inversion, Startpack 12-24 will sound a buzzer and show a red led warning.*

START  
5S max

- Switch the selector on 12V or 24V depending on the battery of the vehicle you wish to start.

- Turn the key of your vehicle in order to activate the start function

*NB : if the vehicle does not start, wait 3 minutes between attempts to start*

*A vehicle which does not start after the third attempt probably has a problem unrelated to the battery: alternator, spark plug,...*

OFF



- Once the vehicle has started, turn the battery switch on OFF.

*After a start or a high consumption of batteries, the red light will flash to warn you that internal batteries should be recharged.*



- Unplug the black clamp then the red clamp from the vehicle.



To preserve the life of internal batteries, be sure to recharge the product (see next paragraph) after each use.

### USAGE AS A CHARGER (RECHARGE OF INTERNAL BATTERIES)

In order to have your Startpack fully operational and to ensure maximum output power, it is advised to charge it after each use, and leave it charging until its' next use.

Startpack includes a high quality automatic charger, which will recharge its 2 batteries to a 100% charge, monitoring is not necessary and a maximum charge will be maintained due to the advanced charging cycle (Floating System).

OFF



- After every use, prè utilisation, turn the battery switch on OFF and disconnect the clamps from the vehicle.

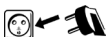

- Connect the charger to a 230V 50/60Hz socket.

RECHARGE  
12V

- **Switch the button on 12V mode**

**WARNING :** If you do not plug the 12V socket, the charge process won't start

The product will show you the charge status :



- Orange light: charging – voltage increasing



- Flashing Orange light: voltage regulation (2h to 16h if batteries are sulphated or deeply discharged)



- Green light : the battery is charged + floating

- After the charge, you can leave the machine connected to the socket



Before handling, set the switch to OFF.

**INTERNAL BATTERIES: ADVICE AND MAINTENANCE**

These high performance batteries require particular care. Following these instructions will prolong their effective life to the maximum.

1. Charge the STARTPACK initially after purchase and then after each use.
2. Do not use an external charger. Only use the one integrated in the STARTPACK.
3. Turn the battery-switch OFF during the charge, and disconnect the voltage selector to prevent any error after a re-charge.
4. Never short circuit the clamps when the battery-switch is turned ON.
5. Never connect the red clamp on the (-) of the vehicle battery, and the red clamp on the ground of the engine. This would result in a short circuit.
6. Wait 3 minutes between each starting attempt. This allows the batteries voltage to rise again, and the internal elements to cool down. If you do not wait and/or if any starting attempt lasts for too long, you risk losing some power, and you reduce your chances of succeeding the start on next attempts.

**TROUBLESHOOTING, CAUSES, SOLUTIONS**

		Troubleshooting	Causes	Solutions
<b>START MODE</b>	<b>1</b>	A Buzzer produce a sound and red light is on.	The product detects an inversion of polarity.	Check the polarity on the battery. Red clamp to the (+) of the battery and black clamp to the (-).
	<b>2</b>	The red light flashes.	The battery voltage went lower than 12,5V after a start or a heavy consumption.	Charge the machine after the use. The red light will turn off.
	<b>3</b>	Sparks are created when connecting clamps to the vehicle battery.	The battery switch is turned ON and/or the voltage selector is on 12V or 24V.	Before plugging the clamps on the vehicle battery, turn the battery-switch OFF, and disconnect the voltage selector.
			The voltage selector is in the wrong position.	Check that the selected voltage corresponds to the voltage of the vehicle's battery.
			Polarity inversion.	Check polarity on the battery .
	<b>4</b>	The machine cannot start the vehicle, the red light flashes.	Internal batteries are discharged.	Recharge the machine to the max, and try again.
			Many starting attempts without recovery time.	Wait 3 minutes between two starting attempts. A start should not last for more than 5 seconds.
			The battery voltage is incorrect.	Check that the selected voltage corresponds to the voltage of the vehicle's battery.
	<b>5</b>	STARTPACK cannot start the vehicle, and the red light is off.	Internal batteries voltage is really low. They can be damaged.	Put the STARTPACK on recharge to attempt recovery of internal batteries.
			The fuse has blown.	Replace the fuse.

<b>CHARGER MODE</b>	<b>1</b>	Orange and green lights are flashing after 24h or charge.	Batteries damaged, no voltage despite the charge.	Unplug the product from the main and plug it again to start a new charge. If the problem appears again the batteries are damaged.
	<b>2</b>	Orange and green lights flash alternatively during the charge.	Thermal protection of the charger.	Charger is overheating because the temperature is too high. The charger will restart the charge automatically as soon as the temperature dropped down sufficiently.
	<b>3</b>	The orange led flashes for more than 3hours and does not turn to green.	The battery is sulphated or deeply discharged.	Normal process of the Startpack: the charger detects the presence of sulphated / deeply discharged batteries. It will attempt to recover the battery with a specific charge of 16h.
	<b>4</b>	Startpack is plugged in to the mains but no light is on.	No voltage from the mains.	Check the presence of 230V voltage on the supply.
	The fuse has blown.		Replace the fuse.	
	The voltage connector is not plugged on the 12V socket.		Plug the voltage connector on the 12V socket.	

**NO WARRANTY ON BATTERIES**

Batteries are active elements, their life depends on maintenance. After each use of this starter, the internal batteries must be charged. Stored in places with high temperatures can reduce the battery charge. In case of non-use, it is strongly recommended to recharge the batteries before use. Generally, we recommend leaving the product permanently plugged to maintain the batteries at their best level of performance. This product is equipped with 2 high performance batteries which can be irreversibly damaged in case of non compliance of the maintenance rules.

**For this reason the batteries of the Startpack are excluded from warranty**

**BATTERY REPLACEMENT**

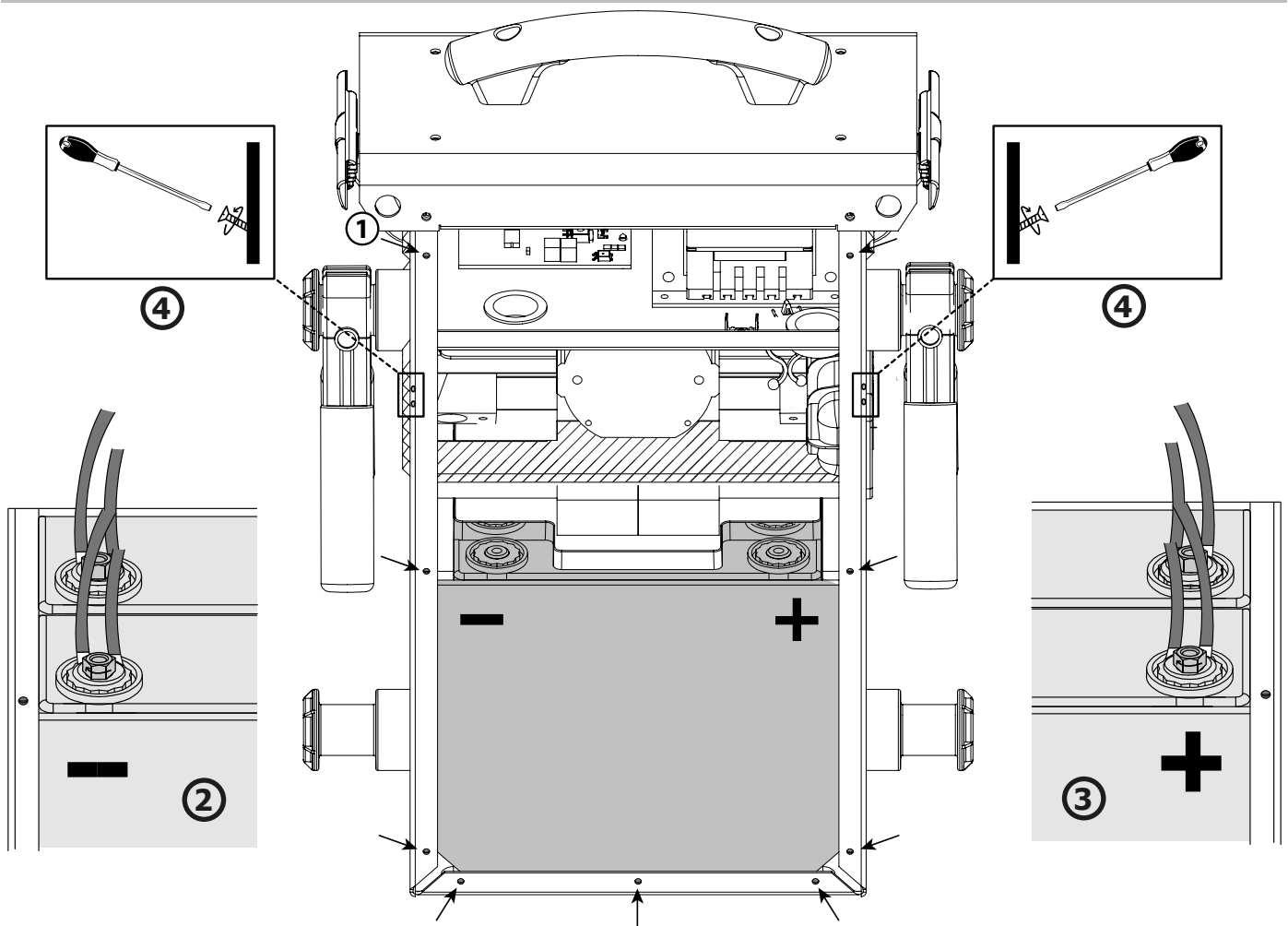

Product	Battery	Type	Voltage (V)	Capacity (Ah)	Dimensions (cm)	Battery ref
STARTPACK 12.24	G16EP	Lead acid battery	2 x 12	2 x 16	18 x 8 x 17	53131

**Regardless of how the STARTPACK 12.24 is being used (12V or 24V), always replace both batteries at the same time.**

To replace the batteries:

- The booster must be disconnected from the power supply.
- Then, the back panel must be unscrewed (9 screws) with a torx screwdriver (size 4) ① and removed.
- Once the back panel has been removed, the batteries are visible, with one in front of the other (see picture). - terminal on the left, + terminal on the right.
- To remove the batteries, remove the screws (see picture ② and ③) that enable the connection between the battery and the STARTPACK at the + and - terminals.

- First remove the front battery.

- Then unscrew the fixing bar (striped area ) between the two batteries ④ .

- And remove the second battery.



**Once the first battery is removed, make sure to insulate the terminals to prevent any short circuit. Then remove the second battery.**



**When putting new batteries, make sure to match the polarities of both batteries and STARTPACK 12.24. - Terminal on the left, + terminal on the right (see picture).**

- Reposition and tighten the bottom battery, the fixing bar and the front battery in this order. Place the back panel screws back on.

## SICHERHEITSANWEISUNGEN



Diese Betriebsanleitung enthält Sicherheits- und Betriebshinweise. Bitte lesen Sie diese Anleitung aufmerksam durch, bevor Sie das Gerät zum ersten Mal benutzen und bewahren Sie diese sorgfältig auf. Die Nichteinhaltung dieser Anweisungen und Hinweise kann mitunter zu schweren Personen- und Sachschäden führen. Nehmen Sie keine Wartungsarbeiten oder Veränderungen am Gerät vor, wenn diese nicht explizit in der Anleitung genannt werden. Der Hersteller haftet nicht für Verletzungen oder Schäden, die durch unsachgemäße Handhabung dieses Gerätes entstanden sind. Bei Problemen oder Fragen zum korrekten Gebrauch dieses Gerätes, wenden Sie sich bitte an entsprechend qualifiziertes und geschultes Fachpersonal. Dieses Gerät darf ausschließlich zum Starten für die in der Anleitung oder auf dem Gerät genannten Anforderungen genutzt werden. Die Sicherheitshinweise müssen in jedem Fall beachtet werden. Im Fall einer unangemessenen oder gefährlichen Verwendung kann der Hersteller nicht haftbar gemacht werden



Schützen Sie das Gerät vor Feuchtigkeit und Nässe.

Schützen Sie das Gerät vor unbefugtem Gebrauch. Kinder unter 8 Jahren dürfen nicht mit diesem Gerät spielen. Befinden sich Kinder oder Personen mit eingeschränkten körperlichen oder geistigen Fähigkeiten sowie Personen ohne explizite Erfahrung im Umgang mit dem Produkt in der Nähe des Gerätes, sorgen Sie bitte für ausreichend Schutz und Kontrolle bei Benutzung des Gerätes.

Laden Sie nie defekte oder nicht aufladbare Batterien.

Benutzen Sie ausschließlich das beiliegende Ladegerät zum Aufladen der Batterien.

Benutzen Sie das Gerät nicht, wenn der Stecker, die Klemmen oder das Zubehör defekt ist.

Laden Sie niemals eine beschädigte oder gefrorene Batterie.

Decken Sie das Gerät während der Nutzung nicht ab.

Lagern Sie das Gerät nicht in der Nähe einer Wärmequelle oder bei dauerhaft hohen Temperaturen (über 50°C).

Blockieren Sie nicht die Belüftungsöffnungen des Gerätes. Bitte beachten Sie den Punkt «Installation» der Betriebsanleitung vor Gebrauch des Gerätes.

Der Automatik-Modus sowie die Einschränkungen bei der Benutzung werden nachfolgend in der Betriebsanleitung erklärt.

**Explosions- und Brandgefahr!**

Während des Ladevorgangs können explosive Gase entstehen.

- Während des Ladevorgangs muss die Batterie in einem gut belüfteten Bereich platziert werden.





- Vermeiden Sie Funken und Flammen. Rauchen Sie nicht!
- Schützen Sie die Pole der Batterie vor Kurzschlüssen.



## Es besteht die Gefahr von Säurespritzern!



- Tragen Sie eine Schutzbrille und Handschuhe.



- Bei Kontakt der Batteriesäure mit den Augen oder der Haut gründlich mit Wasser nachspülen und sofort einen Arzt aufsuchen.

## Verbinden/Trennen

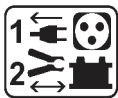

- Trennen Sie das Gerät vom Spannungsnetz bevor Sie Kabel und Zangen anschließen oder trennen.
- Versichern Sie sich immer, dass die rote Klemme zuerst mit dem "+" Pol der Batterie verbunden wird. Falls es nötig ist die schwarze Klemme mit der Fahrzeugkarosserie zu verbinden, versichern Sie sich, dass es einen Sicherheitsabstand von der Batterie zum Benzintank/Aufspuff gibt. Achten Sie während der Ladung auf einen frei zugänglichen Netzanschluss.

## Anschluss



- Beachten Sie die Anschlussreihenfolge.

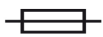

- Dieses Gerät ist mit einer Schutzsicherung ausgestattet.

Der Anschluss an die Stromversorgung muss den nationalen Vorschriften entsprechen.

## Wartung:



Ist das Netzkabel defekt/beschädigt, lassen Sie es unverzüglich von dem Hersteller bzw. dem Kundenservice austauschen.

- Die Wartung und Reparatur darf nur von entsprechend geschultem und qualifiziertem Fachpersonal durchgeführt werden.



Achtung! Alle Kontrollarbeiten oder Wartungen dürfen nur durchgeführt werden, wenn das Gerät ausgeschaltet und die Stromversorgung unterbrochen ist.

- Ist die interne Sicherung geschmolzen, dann muss diese entweder vom Hersteller, seinem Kundendienst oder einer ähnlich qualifizierten Person getauscht werden, um Gefährdungen zu vermeiden.
- Öffnen Sie regelmäßig das Gehäuse und entfernen Sie Staub und andere Ablagerungen. Beachten Sie hierbei die geltenden Sicherheitsvorschriften.
- Benutzen Sie niemals Lösungsmittel oder anderen aggressiven Reinigungsprodukte.
- Reinigen Sie die Oberfläche des Gerätes mithilfe eines trockenen Lappens.

## Richtlinien:



- Das Gerät entspricht den europäischen Richtlinien und Normen.
- Die Konformitätserklärung finden Sie auf unsere Webseite.



- EAC-Konformitätszeichen (Eurasische Wirtschaftsgemeinschaft)



### Entsorgung:

- Produkt für selektives Einsammeln (Sondermüll). Werfen Sie es daher nicht in den Hausmüll!



Die interne Batterie des Gerätes ist recyclingfähig. Bitte beachten Sie die geltenden Recycling-Vorschriften.

Die Batterie muss erst von dem Gerät getrennt werden, bevor Sie dieses entsorgen.

Das Gerät muss von dem Stromnetz getrennt werden, bevor Sie es von der Batterie trennen.

## BESCHREIBUNG

Dieser netzunabhängig Booster wurde für den Start von Fahrzeugen, die eine 12V (6 elemente) bzw. 24V (12 elemente) flüssige Elektrolyt, wartungsfreie oder Gel Starterbatterie(n) besitzen, konzipiert.

Es verfügt über zwei Hochleistungs-Bleibatterien der neuesten Technologie. Um die Haltbarkeit der Batterien zu verlängern, Achten Sie bitte darauf, dass das STARTPACK nach jedem Gebrauch ans Stromnetz angeschlossen wird und der Batterieschalter auf «12V» gestellt wird.

## STARTFUNKTION

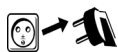

- Trennen Sie den Netzstecker vom Netz.



- Stellen Sie den Batterieschalter auf Position «OFF».

*Verbinden Sie die rote Klemme mit dem «+» Pol und die schwarze Klemme mit dem «-» Pol der Batterie. Achtung! ertönt ein akustisches Signal und leuchtet die rote Anzeige, haben Sie die Polarität vertauscht.*



- Positionieren Sie den Schalter je nach der Batterie des Fahrzeuges, das Sie starten möchten, auf die passende Spannung 12V oder 24V.
- Starten Sie das Fahrzeug



*Hinweis: Begrenzen Sie die Startzeit auf ca. 5 Sekunden und pausieren Sie zwischen den Versuchen jeweils ca. 3 Minuten damit sich die Batterie erholen kann.*

*Startet das Fahrzeug nach dem drittem Startversuch noch immer nicht, liegt das Problem sehr wahrscheinlich nicht an der Batterie: es kann sich um einen Fehler an der Lichtmaschine oder den Zündkerzen handeln,...*



- Sobald das Fahrzeug startet, stellen Sie den Batterieschalter auf «OFF».
- Nach einem Startversuch oder nach intensivem Gebrauch der Batterien, beginnt die rote Anzeige an zu blinken -> die internen Batterien müssen aufgeladen werden.



- Entfernen Sie zuerst die schwarze und dann die rote Klemme.



Um die Haltbarkeit der internen Gerätebatterie zu gewährleisten, laden Sie das Gerät (siehe nächsten Absatz) nach jeder Anwendung wieder auf.

## LADEFUNKTION (AUFLADUNG DER INTERNEN BATTERIEN)

Um die Haltbarkeit der Batterien zu verlängern, achten Sie darauf, dass das Startpack nach jedem Gebrauch ans Stromnetz angeschlossen wird und bis zum nächsten Gebrauch angeschlossen bleibt.

Das Startpack verfügt über eine «Floating» Funktion, das heißt, dass die Ladung überwachungsfrei erfolgt.



- Nach der Anwendung, stellen Sie den Schalter auf OFF und entfernen Sie die Klemme vom Fahrzeug.

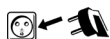

• Schließen Sie das Ladegerät an eine Steckdose (230V-50/60Hz) an.



• **Stellen Sie den Schalter auf 12V.**

ACHTUNG: Wenn der Schalter nicht auf 12V eingestellt wurde, wird der Ladeprozess nicht anfangen. STARTPACK zeigt Ihnen den Ladezustand der Batterie an:



- Orange Anzeige leuchtet: Ladevorgang => Die Batterien werden geladen



- Orange Anzeige blinkt während des Ladens auch noch nach 2 bis 16 Stunden: die internen Batterien sind sulfatiert oder tiefentladen



- Grüne Anzeige leuchtet => Die Batterien sind aufgeladen

• Nach Aufladung, lassen Sie das Gerät ans Stromnetz angeschlossen



Stellen Sie den Batterieschalter auf OFF bevor Sie das Gerät transportieren.

**HINWEISE UND WARNUNGEN FÜR DIE INTERNEN BATTERIEN**

Die internen Hochleistungsbatterien bedürfen besonderer Sorgfalt. Um ihre Haltbarkeit zu verlängern, beachten Sie bitte die folgenden Hinweise :

1. Laden Sie das Gerät zunächst nach dem Kauf und nach jedem weiteren Gebrauch auf.
2. Verwenden Sie kein externes, sondern nur das im Startpack integrierte Ladegerät.
3. Wenn das Startpack nicht angewendet wird, stellen Sie den Schalter auf «OFF».
4. Kurzschluss niemals die Klemmen, wenn der Schalter auf 12 oder 24V.
5. Verbinden Sie niemals die rote Klemme mit dem Minuspol der Fahrzeugbatterie, und die schwarze Klemme mit Chassis (Masse) => dies würde zu einem Kurzschluss der Starpack Batterien führen.
6. Warten Sie mindestens 3 Min zwischen jedem Startversuch. Dadurch können sich die internen Elemente abkühlen und die Batteriespannung wieder steigen. Wenn diese Pause nicht eingehalten wird oder dauert ein Startversuch zu lange (>5 Sek.), riskieren Sie einen Leistungsverlust der Batterien.

**FEHLER, URSACHEN, LÖSUNGEN**

	Fehler	Ursachen	Lösungen
<b>START MODUS</b>	<b>1</b>	Warnton ertönt + rote Warnanzeige leuchtet.	Verpolung der Ladegerätklemmen. Überprüfen Sie die Polarität der Batterie. Schließen Sie die rote Klemme an den + und die schwarze Zange an den - Pol.
	<b>2</b>	Rote Warnanzeige blinkt.	Batteriespannung ist nach einem Startversuch oder durch starken Verbrauch niedriger als 12,5 V. Laden Sie das Startpack nach Gebrauch wieder auf => Die rote Anzeige erlischt
	<b>3</b>	Funken entstehen, sobald die Klemmen an die Batterie angeschlossen werden.	Der Schalter ist auf 12V bzw. 24V eingestellt. Schalten Sie- bevor Sie die Klemmen anschließen- das Startpack aus.
			Der Spannungsschalter befindet sich auf falscher Position Prüfen Sie, ob die eingestellte Spannung der Spannung der Fahrzeugbatterie entspricht.
	<b>4</b>	Das Gerät kann das Fahrzeug nicht starten. Rote Warnanzeige ist aus.	Verpolung Prüfen Sie die Polarität der Batterie.
			Interne Batterien sind entladen Laden Sie das STARTPACK auf und wiederholen Sie den Startvorgang erneut
			Mehrere aufeinanderfolgende Startversuche ohne Wartezeit Warten Sie min. 3 min zwischen den Startversuchen. Ein Startversuch sollte nicht länger als 5 Sek. dauern
			Die gewählte Batteriespannung ist falsch Prüfen Sie, ob die eingestellte Spannung der Spannung der Fahrzeugbatterie entspricht.

<b>LADEMODUS</b>	<b>5</b>	Das Gerät kann das Fahrzeug nicht starten. Die rote Warnanzeige leuchtet nicht. Warnton ertönt + rote Warnanzeige leuchtet.	Interne Batterien haben eine zu geringe Spannung und sind eventuell beschädigt.	Versuchen Sie das Startpack aufzuladen.
			Die Sicherung ist geschmolzen	Überprüfen Sie die Sicherung und falls nötig, tauschen Sie diese aus.
			Verpolung der Ladegerätklemmen	Überprüfen Sie die Polarität der Batterie. Schließen Sie die rote Klemme an den + und die schwarze Zange an den - Pol
<b>LADEMODUS</b>	<b>1</b>	Die orange und grüne Anzeigen blinken auch noch 24 Stunden nach dem Laden	Interne Batterien sind beschädigt; trotz der Aufladung steigt die Batteriespannung nicht	Ziehen Sie den Netzstecker und starten Sie den Ladeprozess erneut. Besteht das Problem weiterhin sind die internen Batterien beschädigt.
	<b>2</b>	Während des Ladens leuchten abwechselnd die orange und grüne Anzeige	Thermischer Schutz des Ladegerätes	Ladegerät ist überhitzt. Das Gerät wird automatisch neu gestartet, sobald die Temperatur ausreichend gesunken ist.
	<b>3</b>	Die orange Anzeige blinkt mehr als 3 Stunden und wechselt nicht auf grün	Die Batterien sind sulfatiert oder tief entladen	Normaler Prozess des STARTPACKS: Das Ladegerät erkennt sulfatierte oder tiefentladene Batterien. Es wird versuchen mit einem speziellen Ladevorgang die Batterie innerhalb von 16 Stunden aufzuladen.
	<b>4</b>	Startpack ist am Stromnetz angeschlossen aber keine Anzeige leuchtet	Keine Spannung aus der Steckdose	Prüfen Sie, ob in der Steckdose eine Spannung von 230V vorhanden ist.
Der Schalter ist nicht auf 12V eingestellt.			Stellen Sie den Schalter auf 12V.	
Die Sicherung ist durchgebrannt			Tauschen Sie die Sicherung aus	

### GARANTIEAUSSCHLUSS DER BATTERIE

#### Garantiewaiver der Batterie

Batterien enthalten aktive Elemente, ihre Laufzeit hängt von deren Instandhaltung ab. Nach jedem Gebrauch des Gerätes müssen die internen Batterien aufgeladen werden. Die Lagerung an Orten mit hohen Umgebungstemperaturen reduziert maßgeblich die Ladung der Batterien. Nach einer langen Zeit ohne Anwendung wird empfohlen, die Batterien vor der Anwendung wieder aufzuladen. Wir empfehlen Ihnen, das STARTPACK am Netz angeschlossen zu lassen, um die Batterien bei ihrem besten Leistungsstand zu halten.

Dieses Produkt verfügt über 2 Hochleistungs-Batterien, die, wenn sie nicht richtig instandgehalten werden, im Laufe der Zeit unwiderruflich beschädigt werden können.

Aus diesem Grund sind die Batterien der STARTPACK Geräte aus der Garantie ausgeschlossen.

### GARANTIE

Die Garantieleistung des Herstellers erfolgt ausschließlich bei Fabrikations- oder Materialfehlern, die binnen 12 Monate nach Kauf angezeigt werden (Nachweis Kaufbeleg). Nach Anerkenntnis des Garantieanspruchs durch den Hersteller bzw. seines Beauftragten erfolgen eine für den Käufer kostenlose Reparatur und ein kostenloser Ersatz von Ersatzteilen. Der Garantiezeitraum bleibt aufgrund erfolgter Garantieleistungen unverändert.

#### Ausschluss:

Die Garantieleistung erfolgt nicht bei Defekten, die durch unsachgemäßen Gebrauch, Sturz oder harte Stöße sowie durch nicht autorisierte Reparaturen oder durch Transportschäden, die infolge des Einsendens zur Reparatur, hervorgerufen worden sind. Keine Garantie wird für Verschleißteile (z. B. Kabel, Klemmen, Vorsatzscheiben etc.) sowie bei Gebrauchsspuren übernommen.

Das betreffende Gerät bitte immer mit Kaufbeleg und kurzer Fehlerbeschreibung ausschließlich über den Fachhandel einschicken. Die Reparatur erfolgt erst nach Erhalt einer schriftlichen Akzeptanz (Unterschrift) des zuvor vorgelegten Kostenvoranschlags durch den Besteller. Im Fall einer Garantieleistung trägt GYS ausschließlich die Kosten für den Rückversand an den Fachhändler

AUSTAUSCH DER BATTERIEN

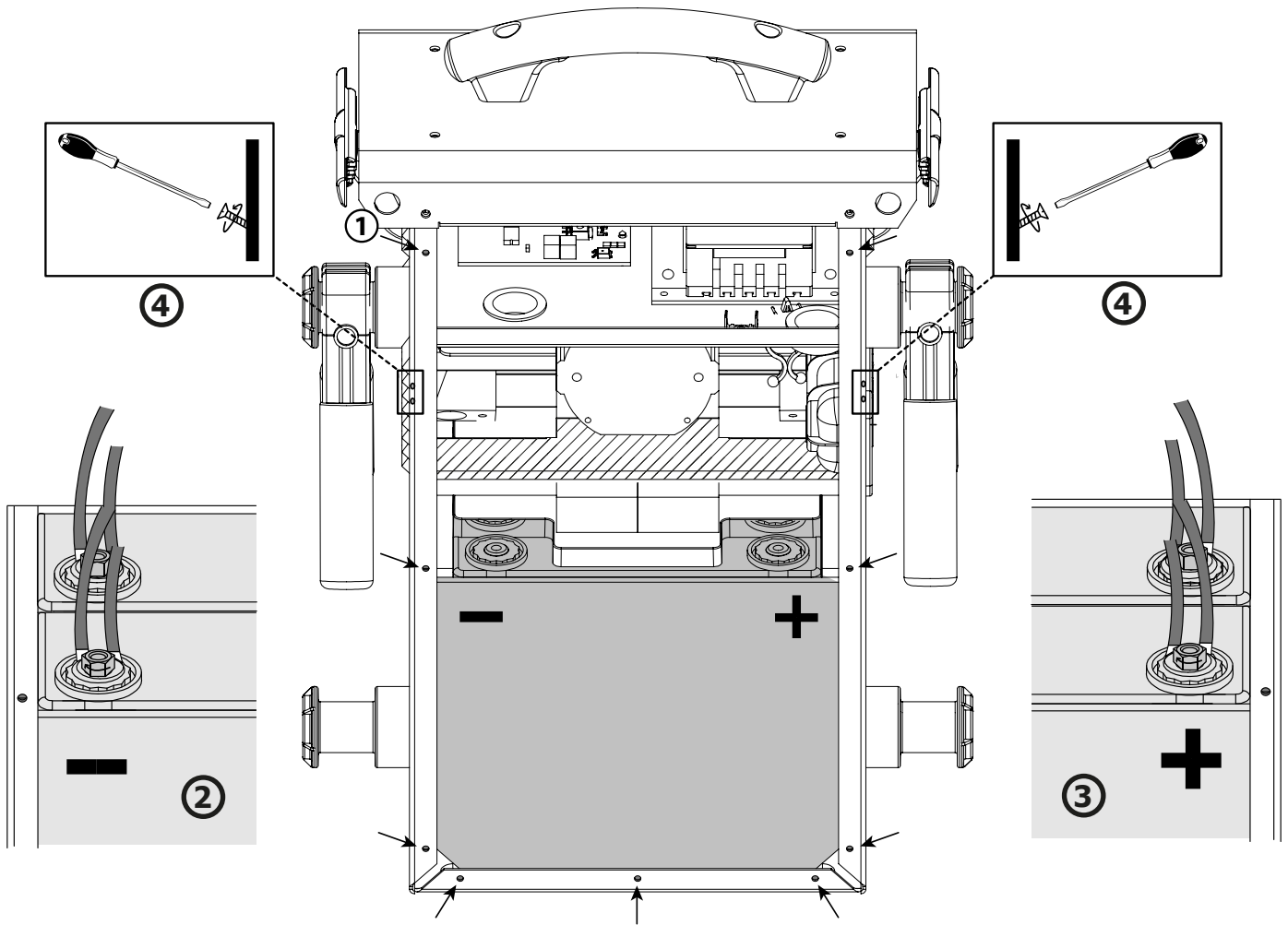

Produkt	Batterie	Typ	Spannung (V)	Kapazität (Ah)	Abmessungen (cm)	Artikelnummer Batterie
STARTPACK 12.24	G16EP	Bleibatterie	2 x 12	2 x 16	18 x 8 x 17	53131

**Es müssen immer beide Batterien ausgetauscht werden, egal das STARTPACK 12.24 im 12V- oder 24V-Modus benutzt wird.**

Austausch der Batterien:

- Das Ladegerät darf nicht angeschlossen sein.
- Die neun Schrauben mit einem Sechskant-Bit, Größe 4 ① auf der Rückseite lösen und Abdeckung entfernen.
- Die Batterien sind hintereinander angeordnet (siehe Abbildung). Der Minuspol ist links, der Pluspol.
- Zum Herausnehmen der Batterien lösen Sie die Schrauben an den Batteriepolen (siehe Abbildung ② und ③) in dieser Reihenfolge:

- Zunächst ist die vordere Batterie demontieren.
- Dann die Befestigungsschiene zwischen den beiden Batterien abschrauben ④ (gestreifte Zone ).
- Dann die zweite Batterie herausnehmen.



**Sobald die erste Batterie entfernt ist, sollten Sie Batteriepole zur Vermeidung von Kurzschlüssen isolieren. Danach die zweite Batterie herausnehmen.**



**Beim Einbau der neuen Batterien auf den richtigen Anschluss der Batterien im STARTPACK 12.24 achten. Minuspol links, Pluspol rechts (siehe Abbildung).**

- Zuerst die hintere Batterie, dann die Befestigungsschiene und dann die vordere Batterie wieder einbauen. Zum Schluss die Abdeckung wieder festschrauben.

## INSTRUCCIONES DE SEGURIDAD

Este manual de uso incluye indicaciones sobre el funcionamiento de su aparato y las precauciones a seguir para su seguridad. Lea atentamente este documento antes del primer uso y consérvelo para una futura lectura. Estas instrucciones deben leerse y ser comprendidas antes de toda operación. Toda modificación o mantenimiento no indicado en el manual no se debe llevar a cabo. Todo daño físico o material debido a un uso no conforme con las instrucciones de este manual no podrá atribuírsele al fabricante. En caso de problema o de incertidumbre, consulte con una persona cualificada para manejar correctamente el aparato. Este aparato se debe utilizar solamente para realizar la el arranque dentro de los límites indicados en el aparato y el manual. Se deben respetar las instrucciones relativas a la seguridad: En caso de uso inadecuado o peligroso, el fabricante no podrá considerarse responsable.



Aparato destinado a un uso en interior. No se debe exponer a la lluvia.

Este aparato se puede utilizar por niños de al menos 8 años y por personas con capacidades físicas, sensoriales o mentales reducidas o sin experiencia o conocimiento, siempre y cuando estén correctamente vigilados o si han recibido instrucciones respecto al uso del aparato con toda seguridad y si los riesgos que conllevan se hayan comprendido. Los niños no deben jugar con el aparato. Los niños sin vigilancia no deben limpiar ni efectuar mantenimiento alguno del aparato.

En ningún caso se debe usar este aparato para cargar pilas o baterías no recargables.

Solo se puede usar el cargador que incluye el producto para la recarga de las baterías.

No utilice el aparato si el cable de suministro de corriente o la clavija están dañados.

No cargue nunca una batería helada.

No cubra el aparato.

No colocar el aparato cerca de una fuente de calor y a temperaturas muy elevadas (superiores a 50°C).

No obstruya las aperturas de ventilación. Lea la parte de instalación antes de utilizar el aparato.

El modo de funcionamiento automático y las restricciones de uso están explicadas en este manual.

**Riesgo de explosión y de incendio.**

Una batería en carga puede emitir gases explosivos.

- Durante la carga, la batería debe ponerse en un lugar aireado.





- Evite las llamas y las chispas. No fume.
- Proteja las superficies de contactos eléctricos de la batería contra cortocircuitos.



### Riesgo de proyección de ácido.



- Lleve gafas y guantes de protección.



- En caso de contacto con los ojos o la piel, aclare con agua abundantemente y consulte con un médico sin demora.

### Conexión / desconexión:

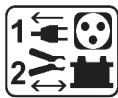

- Desconecte la alimentación eléctrica antes de conectar o desconectar las conexiones sobre la batería.
- El borne de la batería no conectado al chasis debe conectarse primero. La otra conexión se debe efectuar en el chasis, lejos de la batería y de la canalización de combustible. El cargador de baterías debe conectarse después a la red eléctrica.

### Conexiones:



- Este aparato debe conectarse a una toma de corriente conectado a tierra.

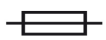

- Este aparato posee una protección por fusible

La conexión a la red eléctrica se debe efectuar conforme a las reglas de instalación nacionales.

### Mantenimiento:



Si se daña el cable de alimentación, deberá ser reemplazado por un cable o conjunto especial disponibles en el fabricante o su servicio pos-venta.

- El mantenimiento solo debe realizarlo una persona cualificada.



¡Advertencia! Desconecte siempre la clavija de la corriente antes de trabajar sobre el aparato.

- Si el fusible interno se funde, deberá ser reemplazado por el fabricante, su servicio post-venta o una persona cualificada, para evitar todo peligro.
- Con regularidad, quite la cubierta protectora y quite el polvo con una pistola de aire comprimido. Aproveche para que una persona cualificada compruebe la fijación de las conexiones eléctricas con una herramienta aislada.
- No utilice en ningún caso disolventes u otros productos de limpieza agresivos.
- Limpie las superficies del aparato con un trapo seco.

### Normativa:



- Aparato conforme a las directivas europeas.
- La declaración de conformidad está disponible en nuestra página Web.



- Marca de conformidad EAC (Comunidad económica Euroasiática)



**Desecho:**

- Este material es objeto de una recogida selectiva. No lo deposite en un contenedor doméstico.



El acumulador presente en este aparato es reciclable. Proceda conforme a las indicaciones de reciclado en vigor.

La batería se debe retirar del aparato antes de que este se deseche. El aparato debe desconectarse imperativamente de la red eléctrica antes de retirar la batería.

**DESCRIPCIÓN GENERAL**

Este arrancador autónomo ha sido concebido para arrancar los vehículos equipados con una batería de 12 V (6 elementos) o 24 V (12 elementos) al plomo al electrolito líquido o al gel del vehículo ligero hasta el vehículo pesado. El STARTPACK funciona gracias a 2 baterías de 12V de alto rendimiento. Para el buen funcionamiento del aparato y para preservar la duración de vida de sus baterías internas, es imprescindible conectar el STARTPACK a la red eléctrica y colocar el conmutador en 12V para recargar después de cada uso.

**UTILIZACIÓN EN MODO ARRANCADOR**

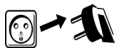

- Desconectar de la red eléctrica.



- Colocar el interruptor de batería en posición OFF.



- Conectar la pinza roja al (+) y la pinza negra al (-).  
*nb : En caso de inversión de polaridad, el Startpack 12-24 se lo señala : buzzer + led roja encendida.*



- Colocar el conmutador en 12V o en 24V según el vehículo que arrancar.
- Girar la llave del vehículo para activar la función arrancador  
*nb: si su motor no arranca, esperar 3 minutos entre dos intentos de arranque. Un vehículo que no arranca al cabo del tercero intento puede tener un otro problema que una batería en mal estado: alternador, bujía de precalentamiento,...*



- Una vez arrancado, colocar el conmutador en OFF.  
*A continuación de un arranque o de un fuerte consumo de baterías, el piloto rojo parpadea para advertir que las baterías internas deben ser recargadas. Esto no impide otros ensayos de arranque.*



- Desconectar la pinza negra, luego la roja del vehículo



Para preservar la duración de las baterías internas, recargue el producto después de cada uso (ver párrafo siguiente)

**UTILIZACIÓN EN MODO CARGADOR (RECARGA DE LAS BATERÍAS INTERNAS)**

Para que el Startpack siempre esté operativo y pueda liberar la potencia de arranque máxima, es preferible cargarlo después de cada uso y dejarlo en carga hasta la próxima utilización. El Startpack integra un cargador automático, el cual carga y mantiene cargado a 100% y sin vigilancia las 2 baterías internas (Floating System).



- Después de cada uso, colocar el conmutador en OFF y desconectar las pinzas del vehículo.

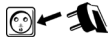

• Conectar el equipo con una toma 230V 50/60Hz para recargar las baterías.



• **Colocar el conmutador en 12V.**

ATENCIÓN : Si la toma no está conectada con 12V, la carga no empieza  
STARTPACK indica el estado de carga:



- Led naranja fija : carga – subida de tensión de la batería



- Led naranja parpadeante: regulación de la tensión (2 h o 16H si las baterías son sulfatadas o profundamente descargadas)



- Led verde se enciende cuando la batería está cargada + floating

• Después de la carga, dejar contactado el cargador con la red eléctrica



Antes de cualquier uso, colocar el conmutador en OFF

**BATERÍAS INTERNAS: CONSEJOS Y MANTENIMIENTO**

Estas baterías con alto rendimiento necesitan una atención particular. El respecto de las abajo indicaciones permiten prolongar la duración de vida de las baterías.

1. Poner el aparato en carga nada más comprarlo y después de cada uso.
2. No utilizar un cargador externo distinto del que está integrado en el aparato.
3. Colocar los interruptores de batería en OFF durante la carga y desconectar el selector de tensión para evitar errores de uso a continuación de la carga.
4. Nunca cortocircuitar las pinzas cuando el interruptor de batería está en posición ON.
5. Nunca conectar la pinza roja en el borne negativo de la batería y la pinza negra (-) en la masa del motor. Esto llevará las baterías a ponerse en cortocircuito.
6. Esperar 3 minutos entre cada intento de arranque. Esto permite que la tensión de las baterías suba y que los elementos internos del aparato se enfríen. Si no se espera y/o si el ensayo de arranque dura mucho tiempo, hay un riesgo de perder potencia y se reducen las posibilidades de arrancar en los ensayos siguientes.

**ANOMALIAS, CAUSAS, REMEDIOS**

	Anomalías	Causas	Remedios	
MODO ARRANCADOR	1	El aparato emite una señal sonora y la led roja queda encendida	El aparato detecta una inversión de polaridad	Comprobar la polaridad de la batería. Pinza roja al (+) de la batería y pinza negra al (-).
	2	La led roja parpadea.	La tensión de la batería paso durante un momento por debajo de 12.5 V después de un arranque o de un fuerte consumo.	Colocar el aparato en carga después de su utilización. El indicador rojo se apaga.
	3	Chispas aparecen al colocar las pinzas en la batería.	El interruptor de batería está en ON y/ o el selector está en 12V o 24V.	Antes de conectar las pinzas en la batería, colocar el interruptor de batería en posición OFF, desconectar el selector de tensión.
			El selector de tensión está en mal colocado.	Comprobar que la tensión del vehículo corresponde a la tensión seleccionada.
			Inversión de polaridad.	Comprobar la polaridad de la batería.

	<b>4</b>	El aparato no llega a arrancar el vehículo, la led roja parpadea.	Las baterías del aparato están descargadas.	Poner en carga el aparato, esperar el fin de carga y luego intentar de nuevo.
			Varios ensayos de arranque sin pausa.	Esperar 3 minutos entre 2 tentativas de arranque. Un arranque no debe durar más de 5 segundos.
			La tensión de la batería es inadecuada.	Comprobar que la tensión de la batería del vehículo corresponde a la tensión seleccionada.
	<b>5</b>	El aparato no logra arrancar el vehículo y la led roja está apagada.	La tensión de las baterías internas es muy baja. Pueden ser dañadas.	Colocar de nuevo el aparato en carga para intentar una restauración de las baterías.
			El fusible ha fundido.	Sustituir el fusible.
<b>MODE CHARGEUR</b>	<b>1</b>	Las leds naranja y verde parpadean al cabo de 24h de carga.	Las baterías son dañadas, la tensión de la/de las baterías no sube a pesar de la carga.	Desconectar el aparato de la red, luego conectar de nuevo para lanzar otra vez una carga. Si el síntoma aparece otra vez, las baterías son dañadas.
	<b>2</b>	Las leds naranja y verde parpadean por turno durante la carga	Protección térmica del cargador.	El cargado está en sobrecalentamiento pues la temperatura ambiente es elevada. El cargador recoge automáticamente la carga cuando la temperatura haya bajado suficientemente.
	<b>3</b>	La Led naranja parpadea durante más de 3h y no pasa al verde	La batería está sulfatada o fuertemente descargada.	Funcionamiento normal del Startpack : el cargador detecta la presencia de baterías sulfatadas o profundamente descargadas. Intentará restaurar las baterías con un ciclo de carga específico de más de 16h.
	<b>4</b>	El Startpack está conectado a la red. Ningún de los pilotos se encienden	Ausencia de una tensión sector	Comprobar la presencia de una tensión de 230V.
El fusible ha fundido.			Sustituir el fusible.	
El conector de tensión no está conectado sobre los 12V			Conectar correctamente el conector sobre los 12V	

### NO GARANTIA DE LA BATERIA

Las baterías son elementos activos, su duración de vida depende de su mantenimiento. Después de cada uso de este producto, es imprescindible recargar las baterías internas. El almacenamiento en lugares cuyas temperaturas son elevadas reduce considerablemente la carga de las baterías. Si no se utiliza durante un tiempo prolongado, es fuertemente recomendado recargar las baterías antes del uso. Generalmente, aconsejamos que se deje conectado el producto permanentemente para mantener las baterías a su mejor nivel de rendimiento.

Este producto está dotado de 2 baterías de alto rendimiento que, en caso de incumplimiento de las reglas de mantenimiento, pueden deteriorarse en el tiempo y de manera irreversible.

Por esta razón, las baterías del STARTPACK, onerosas, son excluidas de la garantía.

REEMPLAZO DE LA BATERÍA

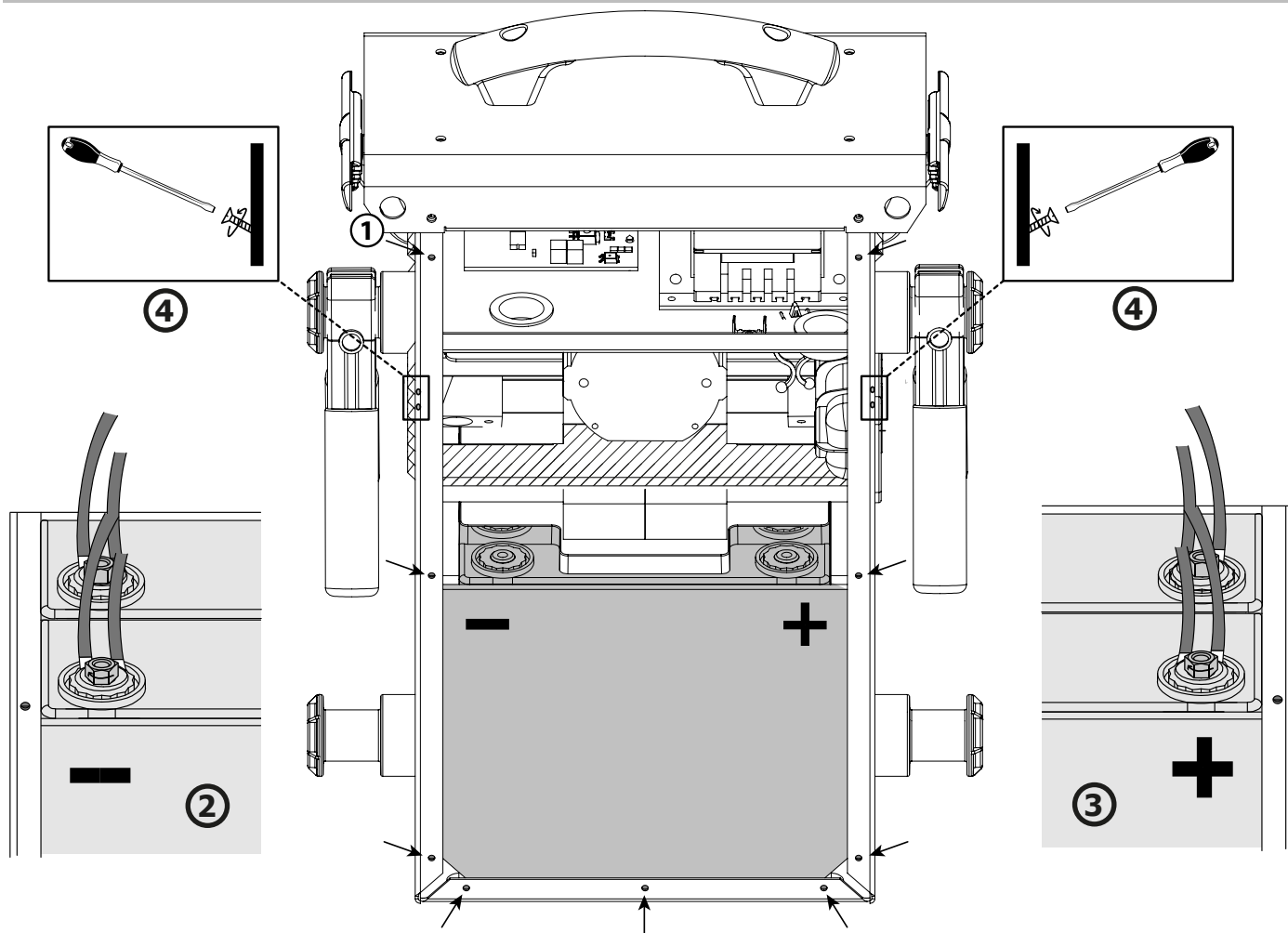

Producto	Batería	Tipo	Tensión (V)	Capacidad (Ah)	Dimensiones (cm)	Ref. batería
STARTPACK 12.24	G16EP	Batería al plomo	2 x 12	2 x 16	18 x 8 x 17	53131

No importa el modo de uso del START PACK 12.24V (12V o 24V), reemplace siempre las dos baterías al mismo tiempo.

Para reemplazar las baterías:

- El producto se debe desconectar previamente de la red eléctrica.
- Luego, desatornille la carcasa trasera (9 tornillos) con un cabezal exagonal de métrica 4 ① y retírela.
- Una vez que se quite la carcasa, las baterías se encuentran delante, una delante de otra (ver ilustración). Los bornes - están a la izquierda, los bornes + a la derecha.
- Para retirarla, retire los tornillos (ver ilustración ② y ③) que permiten la unión entre la batería y el resto de los conectores del STARTPACK a nivel de los bornes en el orden siguiente:

- Retire en primer lugar la batería frontal.
- Luego desatornille la barra de fijación (zona rayada ) que se encuentra entre las dos baterías ④ .
- Finalmente, retira la segunda batería.



Una vez que se haya retirado la primera batería, piense en aislar los bornes para evitar cualquier cortocircuito. Luego retire la segunda batería.



Cuando se coloquen las baterías nuevas, compruebe que las polaridades de las baterías y el STARTPACK 12.24 estén correctamente asociadas. Borne - a la izquierda, borne + a la derecha (ver imagen).

- Vuelva a colocar y apretar en este orden la batería del fondo, la barra de fijación y luego la batería frontal. Reatornille la carcasa trasera para terminar.

## ПРАВИЛА БЕЗОПАСНОСТИ



Данная инструкция описывает функционирование вашего устройства и меры предосторожности в целях обеспечения вашей безопасности. Пожалуйста, прочтите ее перед первым использованием и сохраните, чтобы при надобности перечитать. Эти указания должны быть прочтены и поняты до начала сварочных работ. Изменения и ремонт, не указанные в этой инструкции, не должны быть предприняты. Производитель не несет ответственности за травмы и материальные повреждения связанные с несоответствующим данной инструкции использованием аппарата. В случае проблемы или сомнений, обратитесь к квалифицированному профессионалу для правильного подключения. Этот аппарат должен быть использован только для запуска в пределах указанных на заводской табличке и/или в инструкции. Соблюдайте правила безопасности. В случае неадекватного или опасного использования производитель не несет ответственности.



Аппарат предназначен для использования в помещении. Не выставлять под дождь.

Этот аппарат может быть использован детьми старше 8 лет, а также персонaми с ограниченными физическими, сенсорными или умственными возможностями, а также не обладающими опытом и знаниями, при условии если за ними надлежащим образом наблюдают или если с ними провели инструктаж по безопасному использованию аппарата и если все возможные риски были предусмотрены. Дети не должны играть с устройством. Чистка и уход не должны производиться детьми без надлежащего присмотра. Ни в коем случае не используйте это устройство для зарядки батареек или незаряжаемых батарей.

Не использовать ни в коем случае для заряда батареек или непerezаряжаемых АКБ.

Не используйте аппарат если сетевой шнур или вилка повреждены.

Никогда не заряжайте поврежденный или замерзший аккумулятор.

Не покрывайте аппарат.

Не устанавливайте аппарат рядом с источником тепла и не подвергать высоким температурам (выше 50°C) в течении длительного периода.

Не перекрывайте вентиляционные отверстия. Перед использованием ознакомьтесь с разделом "установка" инструкции. Автоматический режим, а также ограничения при его использовании, описаны далее в этой инструкции.

### Риск пожара и взрыва!

При заряде батарея может выпустить взрывоопасный газ.

- Во время зарядки АКБ должна быть помещена в хорошо проветриваемом месте.
- Избегайте пламени и искр. Не курить.
- Защитите поверхности батареи от электрического контакта во избежание короткого замыкания.





## Риск кислотных брызг!



- Носите защитные очки и перчатки.



- В случае контакта с глазами или кожей, промойте обильно водой и проконсультируйте врача без промедления.

## Подключение / отключение :



- Отключите подачу питания перед тем как подключать или отключать соединения к батарее.
- Сначала подключите клемму АКБ, не соединенную с шасси. Второе подсоединение должно быть осуществлено на шасси как можно дальше от АКБ и от трубопроводов топливной системы. Затем, подключите зарядное устройство к сети.

## Подключение:



- Это устройство должно быть в розетку с заземлением.

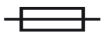

- Этот аппарат защищен с помощью предохранителя
- Подключение к электросети должно быть произведено в соответствии с законами страны.

## Уход:



Если шнур питания поврежден, он должен быть заменен на шнур или набор включающий шнур поставляемый производителем или его сервисной службой.

- Техническое обслуживание должно производиться только квалифицированным специалистом.



Внимание! Отключите аппарат от розетки до начала ремонтных работ.

- Если предохранитель расплавился, он должен быть заменен производителем, его сервисной службой или квалифицированным специалистом во избежание опасности.
- Регулярно открывайте аппарат и продувайте его, чтобы очистить от пыли. Необходимо также проверять все электрические соединения с помощью изолированного инструмента. Проверка должна осуществляться квалифицированным специалистом.
- Ни в коем случае не использовать растворители или другие коррозионные моющие средства.
- Очистить поверхность аппарат с помощью сухой тряпки.

## Нормы и правила:



- Аппарат соответствует директивам Евросоюза
- Декларация соответствия есть на нашем сайте.



- Знак соответствия EAC (Евразийское соответствие качества)



## Утилизация:

- Этот аппарат подлежит переработке. Не выбрасывать в общий мусоросборник.



Аккумулятор данного аппарата подлежит переработке. Пожалуйста, следуйте действующим правилам переработки. Необходимо извлечь аккумулятор из аппарата прежде чем его отправить в утилизацию. Отсоедините аппарат от электропитания перед тем как вынуть аккумулятор.

## ОПИСАНИЕ

Это автономное пусковое устройство предназначено для запуска легковых или грузовых автомобилей, оснащенных свинцовой аккумуляторной батареей 12 В (6 элементов) или 24 В (12 элементов) с жидким или гелевым электролитом. STARTPACK функционирует благодаря двух высококачественных 12-вольтовых батарей. Для того, чтобы аппарат нормально работал, а также для продления срока службы внутренних аккумуляторов, совершенно необходимо подсоединять STARTPACK к сети и отключать аккумулятор (ставить переключатель в положение 12В) после каждого использования.

## ИСПОЛЬЗОВАНИЕ В РЕЖИМЕ ПУСКА

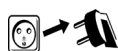

- Отсоедините шнур от сети.



- Поставьте выключатель на OFF.



- Подключите красный зажим к (+) и черный зажим к (-).  
*NB: в случае инверсии полярности Startpack 12-24 об этом предупредит : звуковой сигнал + загорится красная лампочка.*



- Подключите ограничитель к 12В или 24В в зависимости от автомобиля, который надо завести.
- Поверните ключ автомобиля, чтобы включить функцию запуска.  
*NB: если двигатель не заводится, подождите 3 минуты перед тем, как попробовать снова. Автомобиль, который не заводится после 3ей попытки, может иметь другую проблему нежели севшую батарею: альтернатор, свечи накаливания...*



- Как только двигатель будет запущен, поставьте выключатель батареи на OFF. После запуска или после сильного потребления энергии батарей красная лампочка мигает, показывая что встроенные батареи нужно перезарядить. Это не мешает произвести другие попытки запуска.



- Отсоедините сначала черный, потом красный зажим от автомобиля



Чтобы сохранить внутренние аккумуляторы в рабочем состоянии как можно дольше, не забывайте после каждого использования ставить аппарат на зарядку (см. следующий §).

## ИСПОЛЬЗОВАНИЕ В РЕЖИМЕ ЗАРЯДКИ (ЗАРЯДКА ВСТРОЕННЫХ АККУМУЛЯТОРНЫХ БАТАРЕЙ)

Чтобы Startpack был всегда в исправном состоянии и выдавал максимальную мощность запуска, советуем перезаряжать его после каждого использования и оставлять подключенным к сети до следующего использования. Startpack имеет встроенное автоматическое зарядное устройство, которое заряжает 2 внутренние батареи и поддерживает их заряженными на 100% и без надзора (Floating System).



- После использования, повернуть выключатель батарей в положение OFF и отсоединить зажимы от автомобиля.

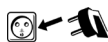

- Подключите аппарат к розетке 230В 50/60Гц, чтобы зарядить батареи.



- **Установить коннектор напряжения на 12В.**  
ВНИМАНИЕ: если коннектор не на 12В, зарядка не начнется  
Затем STARTPACK указывает этапы зарядки:



- Оранжевая лампочка горит, не мигая : зарядка – напряжение батареи растет



- Оранжевая лампочка мигает: регулировка напряжения (2 ч или 16 ч, если батареи сульфатированы или сильно разряжены)



- Зеленая лампочка загорается, когда батарея заряжена

• После зарядки оставьте аппарат подключенным к сети



Перед тем, как переместить аппарат поставьте коммутатор в положение OFF

**ВНУТРЕННИЕ БАТАРЕИ : СОВЕТЫ И ТЕХОБСЛУЖИВАНИЕ**

Эти высокотехнологичные батареи требуют особого внимания. Соблюдение нижеприведенных правил позволяет увеличить срок их службы.

1. Поставьте аппарат заряжаться сразу после его покупки и после каждого использования.
2. Не используйте никакое внешнее зарядное устройство, кроме того, что встроено в аппарат.
3. Ставьте выключатель батареи на OFF во время зарядки и отключайте ограничитель напряжения во избежание ошибок после перезарядки.
4. Никогда не закорачивайте зажимы, когда выключатель батареи стоит на ON.
5. Никогда не подсоединяйте красный зажим на отрицательную клемму аккумулятора и черный зажим (-) на массу двигателя. Это закоротит батареи Startpack.
6. Всегда переждите 3 минуты между попытками запуска. Это позволяет напряжению батареи увеличиться и внутренним элементам аппарата остыть. Если вы не выждете этот интервал и/или если попытка запуска слишком долгая, есть риск потерять мощность и снизить шансы запустить двигатель при следующих попытках.

**НЕИСПРАВНОСТИ, ПРИЧИНЫ, УСТРАНЕНИЕ**

		<b>Неисправность</b>	<b>Причина</b>	<b>Устранение</b>
<b>РЕЖИМ ЗАПУСКА</b>	<b>1</b>	Аппарат издает звуковой сигнал и горит красная лампочка.	Аппарат обнаружил инверсию полярности.	Проверьте полярность батареи. Красный зажим на (+) аккумулятора и черный зажим на (-).
	<b>2</b>	Мигает красная лампочка.	Напряжение аккумулятора в какой-то момент зашкалило за 12.5 В вследствие запуска или большого потребления энергии.	Поставьте аппарат подзарядиться после использования . Красная лампочка погаснет.
	<b>3</b>	Во время контакта между зажимами и аккумулятора появляются искры.	Выключатель батареи стоит на ON и/или ограничитель стоит на 12В или 24В.	Перед подключением зажимов к аккумулятору поставьте выключатель батареи на OFF, отключите ограничитель напряжения
			Ограничитель напряжения в неправильном положении.	Проверьте, чтобы напряжение автомобиля соответствовало выбранному напряжению.
			Инверсия полярности.	Проверьте полярность аккумулятора.
<b>4</b>	Аппарат не может запустить двигатель. Мигает красная лампочка.	Внутренние батареи аппарата разряжены.	Поставьте аппарат заряжаться, подождите конца зарядки и попробуйте снова.	
		Несколько попыток запуска без перерывов.	Сделайте 3-х минутный перерыв между 2 попытками запуска. Каждый запуск не должен превышать 5 секунд.	
		Неподходящее напряжение батареи.	Проверьте, чтобы напряжение батареи автомобиля соответствовало выбранному напряжению.	
<b>5</b>	Аппарат больше не может запустить двигатель. Красная лампочка выключена.	Напряжение внутренних батарей очень низкое. Возможно, что они повреждены.	Поставьте аппарат заряжаться, чтобы попытаться восстановить батареи.	

<b>РЕЖИМ ЗАРЯДКИ</b>	<b>1</b>	Оранжевая и зеленая лампочки мигают по истечении 24 часов зарядки.	Батареи повреждены, напряжение батареи(ей) не растет несмотря на зарядку.	Отключите аппарат от сети, затем снова подключите его, чтобы запустить цикл зарядки. Если симптом появится снова, то батареи повреждены.
	<b>2</b>	Оранжевая и зеленая лампочки мигают по очереди во время зарядки	Срабатывает термозащита зарядного устройства.	Зарядное устройство перегрелось, т.к. температура окружающей среды высока. Зарядное устройство автоматически продолжит зарядку, когда температура снизится до приемлемого уровня.
	<b>3</b>	Оранжевая лампочка мигает в течение более 3 часов и не переходит на зеленый.	Батарея сульфатирована или очень сильно разряжена.	Нормальное функционирование Startpack : зарядное устройство обнаружило присутствие сульфатированной или сильно разряженной батареи. Оно попытается восстановить батареи с помощью специфического цикла зарядки продолжительностью свыше 16 ч.
	<b>4</b>	Startpack подключен к сети. Ни одна из лампочек не горит.	Отсутствие напряжения в сети. Расплавился плавкий предохранитель. Коннектор напряжения не подключен на 12В	Проверьте есть ли напряжение 230В в сети. Замените плавкий предохранитель. Правильно подключить коннектор напряжения на 12В

### БАТАРЕЯ НЕ ПОКРЫВАЕТСЯ ГАРАНТИЕЙ

Аккумуляторные батареи являются активными элементами. Срок их службы зависит от техобслуживания. После каждого использования пускового устройства совершенно необходимо перезарядить внутренние аккумуляторные батареи. Хранение при высоких температурах значительно снижает заряд батарей. В случае продолжительного неиспользования настоятельно советуем перезарядить батареи перед использованием. Как правило, советуем вам оставлять аппарат постоянно подключенным к сети, чтобы батареи были как можно более эффективными. Аппарат имеет 2 встроенные высокопроизводительные аккумуляторные батареи, которые в случае несоблюдения правил ухода за ними могут со временем бесповоротно испортиться. По этой причине дорогостоящие батареи аппаратов STARTPACK не покрываются гарантией.

ЗАМЕНА АКБ

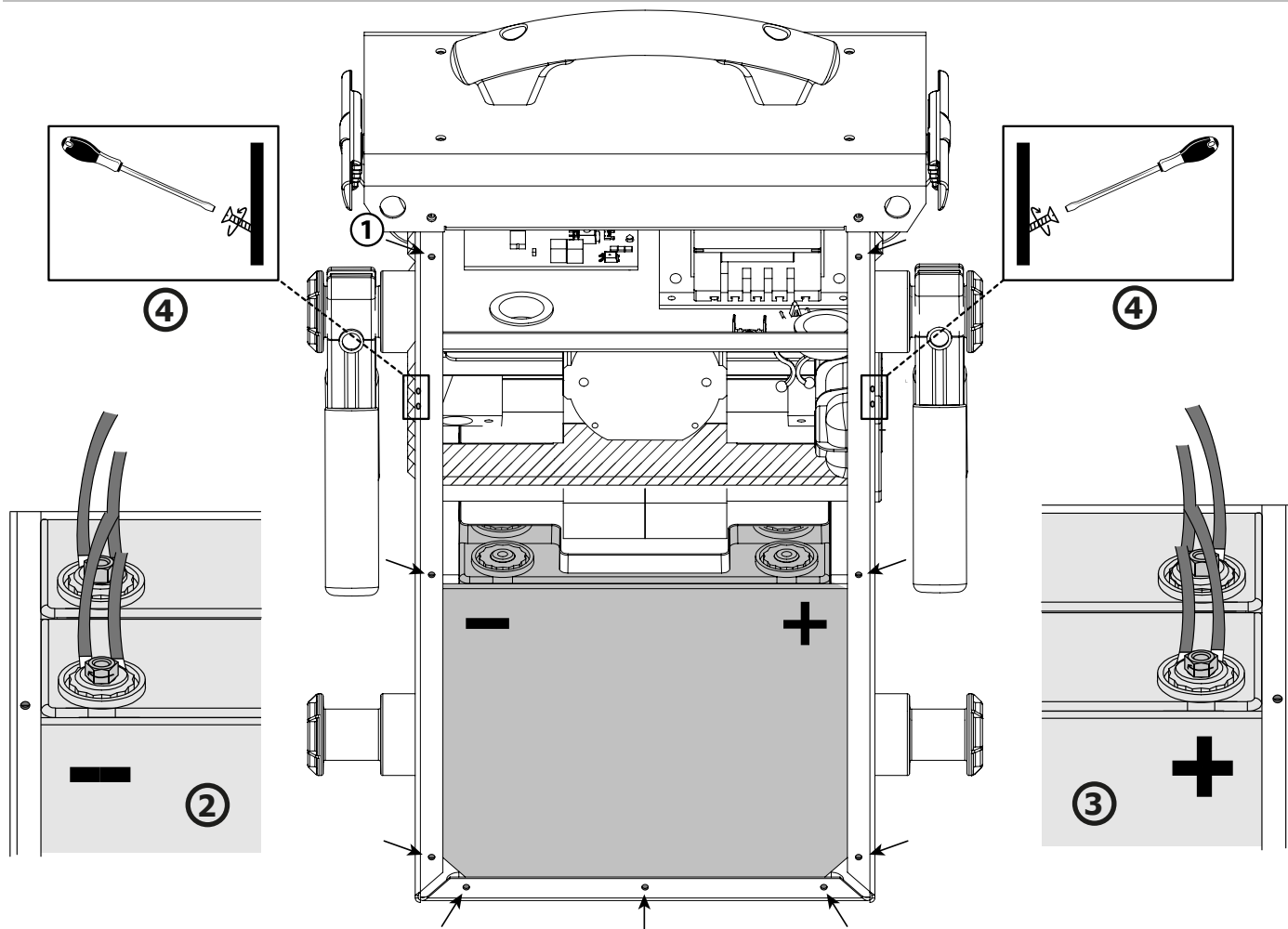

Прибор	Аккумулятор	Тип	Напряжение (В)	Емкость (Ач)	Размеры (см)	Арт. АКБ
STARTPACK 12.24	G16EP	Свинцовый аккумулятор	2 x 12	2 x 16	18 x 8 x 17	53131

**Вне зависимости от режима использования аппарата STARTPACK 12.24 (12В или 24В), в любом случае необходимо заменить обе АКБ одновременно.**

Для замены аккумуляторов:

- Аппарат должен быть предварительно отключен от сети питания.
- Затем с помощью шестигранной насадки 4 ① размера отвинтите заднюю панель (9 винтов) и снимите ее.
- После снятия корпуса АКБ располагаются напротив, одна за другой. Клеммы - расположены слева, клеммы + справа.
- Чтобы извлечь их, отвинтите винты (см. иллюстрации ② и ③), на которых крепится батареи и внутренние соединения аппарата STARTPACK к этим двум клеммам, в следующем порядке:
  - Сначала извлеките переднюю аккумуляторную батарею.
  - Затем отвинтите крепежную рейку (заштрихованная зона ) расположенную между двумя аккумуляторами ④.
  - И, наконец, извлеките второй аккумулятор.



**После извлечения первого аккумулятора не забудьте хорошо изолировать клеммы во избежание короткого замыкания. Затем извлеките второй аккумулятор.**



**При установке новых батарей убедитесь в соблюдении полярности батарей и аппарата STARTPACK 12.24. Клемма - слева, клемма + справа (см. иллюстрацию).**

- Вставьте и затяните в следующем порядке: задний аккумулятор, крепежную рейку и, наконец, передний аккумулятор. Привинтите заднюю часть корпуса.

**BELANGRIJKE VEILIGHEIDSIINSTRUCTIES**

In deze gebruiksaanwijzing vindt u de aanwijzingen over het functioneren van uw toestel en de veiligheidsvoorzorgsmaatregelen. Leest u dit document aandachtig door voor u het apparaat in gebruik neemt. Bewaar dit document als naslagwerk. Deze instructies moeten eerst goed gelezen en begrepen worden alvorens het apparaat te gebruiken. Voer geen enkele verandering en/of onderhoud uit die niet beschreven staat in deze handleiding. Ieder lichamelijk letsel of materiële schade veroorzaakt door het onjuist opvolgen van de instructies in deze handleiding kan niet op de fabrikant verhaald worden. Raadpleeg in geval van problemen of vragen een gekwalificeerde onderhoudsmonteur. Dit apparaat kan uitsluitend gebruikt worden als oplader of als stroomvoorziening, volgens de instructies vermeld op het apparaat en in de handleiding. Volg altijd nauwkeurig de veiligheidsinstructies op. Bij oneigenlijk of gevaarlijk gebruik kan de fabrikant van dit product niet aansprakelijk gesteld worden.



Dit apparaat is bestemd voor gebruik binnen. Niet blootstellen aan regen.

Dit apparaat kan allen gebruikt worden door kinderen vanaf 8 jaar en door personen met lagere lichamelijke, zintuiglijke of mentale vaardigheden of gebrek aan ervaring of kennis als deze goed begeleid worden of als in de handleiding aangegeven staat dat het toestel veilig en zonder risico gebruikt kan worden. Kinderen mogen niet met het apparaat spelen. Schoonmaak en onderhoud mogen niet gedaan worden door kinderen zonder toezicht.

Niet geschikt voor het opladen van niet-oplaadbare batterijen of accu's.

Gebruik uitsluitend de lader die is meegeleverd met het apparaat voor het opladen van de accu's.

Gebruik het apparaat niet als de stroomkabel of de stekker defect zijn. Probeer nooit een bevroren of een defecte accu op te laden.

Het apparaat niet bedekken.

Het apparaat niet dichtbij een warmtebron plaatsen en niet blootstellen aan blijvend hoge temperatuur (hoger dan 50 °C).

De ventilatie openingen niet toedekken. Volg de installatie-instructies in deze handleiding voor het opstarten van het apparaat.

De automatische modus en de gebruiksbependingen van het apparaat worden in deze handleiding beschreven.

**Ontploffings- en brandgevaarlijk!**

Een opladende accu kan explosief gas uitstoten.

- Plaats de accu tijdens het opladen in een goed geventileerde ruimte.





- Vermijd vuur en vonken. Niet roken.
- Scherm de elektrische delen van de accu af om kortsluiting te voorkomen.



### Let op : zuur-projectie gevaar.



- Draag altijd een veiligheidsbril en veiligheidshandschoenen.



- In geval van oog- of huidcontact, meteen met veel water afspoelen en onmiddellijk een arts raadplegen.

### Aansluiten / Afsluiten :



- Sluit de stroomvoorziening af, alvorens de accu aan te sluiten of los te koppelen.
- De aansluitklem van de accu die niet is aangesloten op een chassis moet als eerst aangekoppeld worden. De andere verbinding moet plaats vinden op de chassis, ver van de accu en van de brandstofkanalisering. De accu oplader moet vervolgens op het net aangesloten worden.

### Aansluiten :



- Dit apparaat moet aangesloten aan de netspanning met een geaard stopcontact.

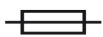

- Dit apparaat is, ter bescherming, uitgerust met een zekering.

De aansluiting op de netspanning moet conform de nationale regelgeving gebeuren.

### Onderhoud :



Als de voedingskabel beschadigd is, dient deze vervangen te worden door een door de fabrikant van het apparaat geleverde voedingskabel.

- Het onderhoud dient uitsluitend door een gekwalificeerde onderhoudsmonteur te gedaan te worden.



Waarschuwing ! Altijd de stekker uit het stopcontact halen alvorens eventuele onderhoudswerkzaamheden te verrichten.

- Als de zekering beschadigd is, dient deze vervangen te worden door de fabrikant, zijn reparatie dienst of een gekwalificeerde technicus, om gevaar te vermijden.
- Haal regelmatig de kap van het apparaat en blaas het stof weg met een elektrisch stofblazertje. Laat tegelijkertijd de elektrische aansluitingen controleren door een gekwalificeerd technicus (met behulp van geïsoleerd gereedschap).
- Nooit oplosmiddelen of andere agressieve schoonmaakmiddelen gebruiken.
- De oppervlaktes van het apparaat reinigen met een droge doek."

## Regelgeving :



- Het apparaat is in overeenstemming met met de Europese richtlijnen
- De conformiteitsverklaring is te vinden op onze internetsite.



- EAC (Euraziatische Economische Gemeenschap) merk



## Afvalverwerking :

- Afzonderlijke inzameling vereist. Niet met het huishoudelijke afval wegwerpen.



De accumulator in dit apparaat is recyclebaar. Volg a.u.b. de geldige afvalverwerkingsrichtlijnen op.

De accu moet uit het apparaat verwijderd worden voordat het apparaat naar de afvalverwerking wordt gebracht.

Het apparaat moet uitgeschakeld worden voordat de accu verwijderd wordt.

## ALGEMENE OMSCHRIJVING

Deze autonome starthulp is ontwikkeld voor opstarten van de voertuigen die uitgerust zijn met een 12 V (6 elements) of 24V (12 elements) vloeibaar- of gel elektrolyt lood-zuur accu's van personen auto en vrachtwagens. Hij functioneert dankzij 2 accu's van hoge prestatie. Voor correct gebruik van het toestel en om de levensduur van de interne accu's te behouden, **is het noodzakelijk om STARTPACK aan te sluiten op de netspanning en om de schakelaar op 12V in te stellen om op deze manier op te laden na elk gebruik.**

## GEBRUIK IN STARHULP MODUS

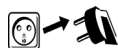

- Koppel de voedingskabel los.

OFF



- Zet de schakelaar op «OFF».



- Koppel de rode klem op (+) en de zwarte klem op (-).  
NB: Bij polariteitsomwisseling, wordt het via zoemer + aanbranden van het rood lampje aangegeven.

- Zet de schakelaar op 12V of 24V afhankelijk van het op te starten voertuig.



- Draai de sleutel van het voertuig om de opstart functie te activeren.  
NB: Als de motor niet start, wacht 3 minuten tussen 2 opstartpogingen.  
Als het voertuig na 3 pogingen niet start, wil dat niet direct betekenen dat de accu in slechte staat verkeert, de oorzaak van het probleem kan ook bij de alternator of de gloeibougies liggen.

OFF



- Als de motor start, zet de schakelaar op OFF.  
Als gevolg van het starten of van een hoog verbruik van de accu's, knippert het rode lampje als waarschuwing dat de accu's opgeladen moeten worden. Dit belemmert niet een nieuwe poging tot opstarten.



- Koppel eerst de zwarte klem en daarna de rode klem van het voertuig los.



Om de levensduur van de accu te behouden, is het noodzakelijk om het product op te laden (zie volgende paragraaf) na elk gebruik.

## GEBRUIK IN ACCULADER MODUS

Om de Startpack altijd operationeel te behouden en om de maximale vermogen uit te halen bij het opstarten, dient u het toestel op te laden na elk gebruik en in het laadstand aan te laten staan.

De Startpack integreert een automatische lader die de interne accu's 100% opgeladen behoudt zonder toezicht (Floating System).

OFF



- Na elk gebruik, zet de schakelaar op OFF en koppel de klemmen los van het voertuig.

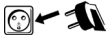

- Sluit het toestel op een 230V 50/60Hz netspanning om de accu's op te laden.

RECHARGE



- **Zet de schakelaar op 12V.**

LET OP: Als de aansluiting niet op 12V staat, start het opladen niet.

De STARTPACK geeft daarna het oplaadniveau aan:



- Oranje lamp aanbrandt: laden - accuspanning loopt op



- Oranje lamp knippert: de spanning wordt geregeld



- Groene lampje brandt als de accu opgeladen is + floating

- Na het laden, laat het toestel aangesloten op de netspanning



Voor elke behandeling, zet de schakelaar op OFF.

**INTERNE ACCU'S: ADVIES EN ONDERHOUD**

Er moet speciale aandacht besteedt worden aan deze hi-performance accu's. Volgen van de instructies hieronder kan de levensduur van de accu's verlengen.

1. Laad het toestel op direct na de aanschaf en na elk gebruik.
2. Gebruik geen andere lader dan die dat geïntegreerd is in het toestel.
3. Bij geen gebruik, zet de schakelaar op OFF.
4. Vermijd kortsluiting van de klemmen als de schakelaar op 12V of 24V is.
5. Sluit nooit de rode klem aan op de negatieve pool van de accu en de zwarte klem (-) op de motor. Dit zou kortsluiting van de accu's van Startpack veroorzaken.
6. Wacht 3 minuten tussen 2 opstartpogingen. Hierdoor kan de accuspanning terugkeren en de interne componenten van het toestel afkoelen. Als je niet wacht en / of als het opstarten te lang duurt, u loopt risico om de kracht te verliezen en de kansen om opstarten te verminderen.

**AFWIJKINGEN, OORZAKEN, OPLOSSINGEN**

	Afwijkingen	Oorzaken	Oplossingen	
MODUS STRATHULP	1	Een geluidssignaal is hoorbaar en het rood lampje staat aan.	Het toestel geeft een polariteitomwisseling gevonden.	Controleer de polariteit van de accu. De rode klem op (+) en de zwarte klem op (-).
	2	Het rood lampje knippert.	De accuspanning is gezakt onder 12.5 V na het opstarten of hoog gebruik.	Laad het toestel op direct na het gebruik. Het rood lampje schakelt uit.
	3	De vonken verschijnen na contact van de klemmen op de accu.	De schakelaar is op 12V.ou 24V.	Laad het toestel op direct na het gebruik. Het rood lampje schakelt uit.
			De schakelaar is op verkeerde positie.	Voor het aansluiten van klemmen, zet de schakelaar op OFF
			Polariteitomwisseling.	Controleer de polariteit van de accu.
	4	Het toestel kan het voertuig niet opstarten. Het rood lampje knippert.	De accu's van het toestel zijn leeg.	Laad het toestel op, wacht tot het einde van het laden en probeer op nieuw.
			Meerdere opstartpogingen zonder pauze.	Wacht 3 minuten tussen 2 opstartpogingen. Het opstarten mag niet langer dan 5 seconden duren.
			De accuspanning is niet geschikt.	Controleer of de laadspanning rijmt met de accuspanning.

	<b>5</b>	Het toestel kan het voertuig niet meer opstarten en het rood lampje staat uit.	De accuspanning van de interne accu's is zeer laag. Mogelijk zijn de accu's beschadigd.	Laad het toestel op om herstellen van de accu's te proberen.
			De netzekering is gesmolten.	Controleer en vervang de netzekering.
<b>MODUS LADEN</b>	<b>1</b>	De oranje en groen lampjes knippen na 24u laden.	De accu's zijn beschadigd, de accu(s)spanning stijgt niet ondanks het laden.	Koppel het toestel van de netspanning los en start opnieuw met laden. Als het symptoom opnieuw verschijnt, de accu's zijn beschadigd.
	<b>2</b>	De oranje en groen lampjes knippen om de beurt tijdens het laden.	Thermische beveiliging van de lader.	De lader is oververhit omdat de omgevingstemperatuur te hoog is. De lader start automatisch opnieuw op als de omgevingstemperatuur weer lager is.
	<b>3</b>	Het oranje lampje knippert langer dan 3u en wordt niet groen.	De accu is gesulfateerd of zeer leeg.	Normale werking van Startpack: De lader detecteert aanwezigheid van de gesulfateerde of zeer lege accu. Hij zal proberen om de accu te herstellen met een specifieke laad cyclus van meer dan 16u.
	<b>4</b>	Startpack is aangesloten op de netspanning. Geen lampje staat aan.	Geen netspanning.	Controleer of de spanning 230V is.
De netzekering is gesmolten.			Controleer en vervang de netzekering.	
De schakelaar is niet op 12V aangesloten.			Zet de schakelaar op 12V.	

**GEEN GARANTIE OP DE ACCU**

De accu's zijn de actieve elementen, hun levensduur is afhankelijk van het onderhoud. Het is verplicht om de interne accu's na elk gebruik op te laden. Opslag op plaatsen met hoge temperaturen vermindert drastisch laadniveau van de accu. In het geval van langdurig niet-gebruik, is het sterk aanbevolen om de accu's op te laden voor gebruik. Over het algemeen, is het aan te raden om het product voortdurend aangesloten te laten om de accu's op hun best prestatieniveau te behouden.

Dit product is uitgerust met 2 high performance accu's die in het geval van het niet opvolgen van het onderhoudsadvies, na verloop van tijd onomkeerbaar beschadigd kunnen raken.

**Voor deze reden, vallen de dure accu's van de STARTPACK niet onder garantie.**

VERVANGEN VAN DE ACCU

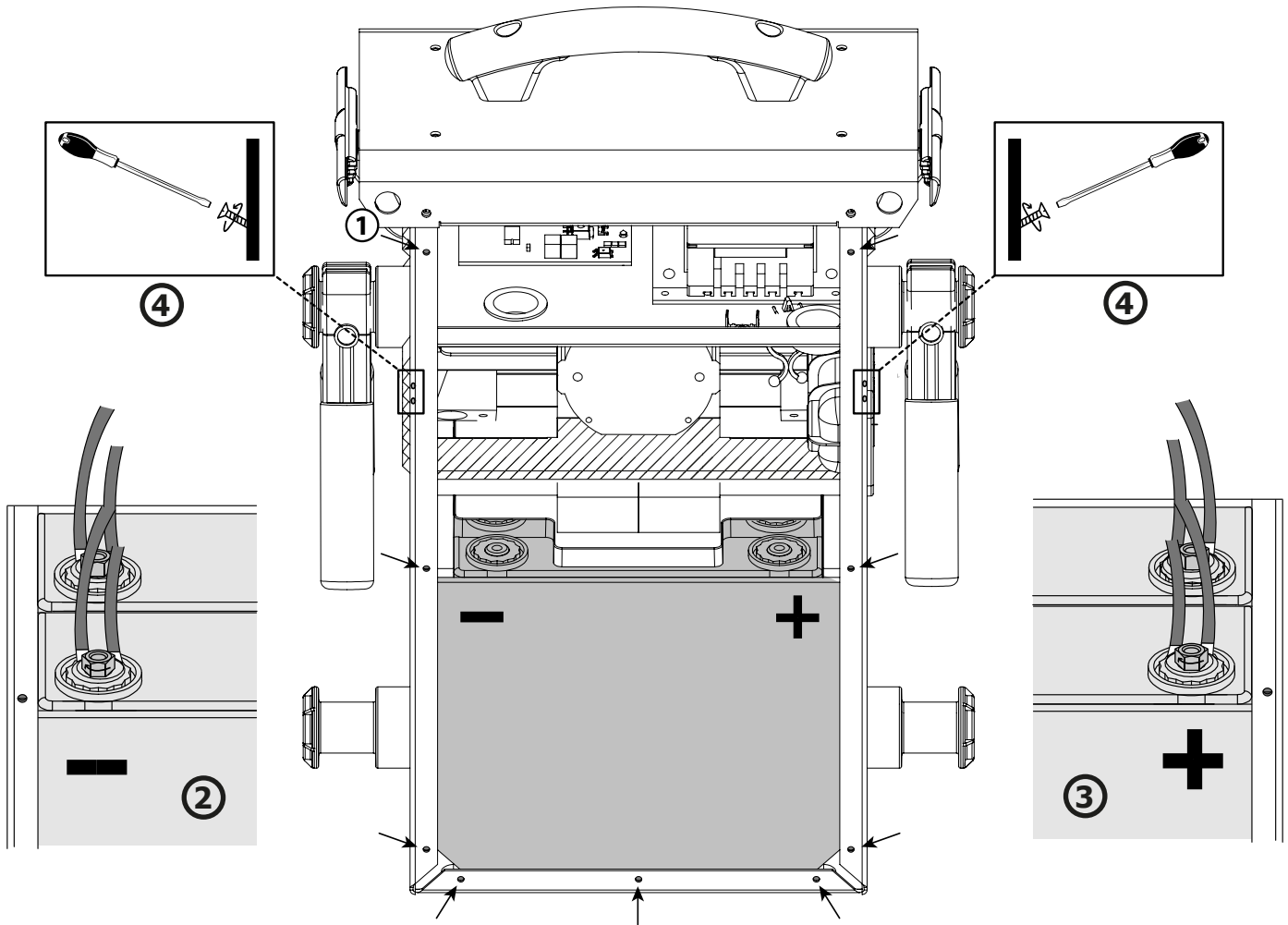

Produkt	Accu	Type	Spanning (V)	Capaciteit (Ah)	Afmetingen (cm)	Referentie accu
STARTPACK 12.24	G16EP	Loodaccu	2 x 12	2x 16	18 x 8 x 17	53131

**Ongeacht het gebruik van de STARTPACK 12.24 (12V of 24V), vervang altijd de twee accu's tegelijkertijd.**

- Vervangen van de accu's :
- Het apparaat moet voor het vervangen van de accu's van het elektriciteitsnet afgekoppeld worden.
- Schroef vervolgens de achterkant los (9 schroeven) met een zeshoekig mondstuk maat 4 ① en verwijder dit.
- Wanneer u de achterkant heeft verwijderd, ziet u de accu's voor u, de ene accu voor de andere (zie illustratie). De - polen bevinden zich links, de + polen bevinden zich aan de rechterkant.
- Schroef, om de accu's te verwijderen, de schroeven die de verbinding maken tussen de accu's en de STARTPACK los (zie afbeeldingen ② en ③) in de volgende volgorde :

- Verwijder eerst de voorste accu.
- Schroef vervolgens de bevestigingsstang die zich tussen de twee accu's bevindt (gestreepte gedeelte  in de afbeelding ④) los.
- Verwijder dan de tweede accu.



**Denk eraan om, wanneer de eerste accu is verwijderd, de polen goed te isoleren, om kortsluiting te voorkomen. Verwijder vervolgens de tweede accu.**



**Let, bij het plaatsen van de nieuwe accu's, goed op dat u de polariteiten van de accu's en de STARTPACK 12.24 respecteert. - pool links, + pool rechts (zie illustratie).**

- Herplaats en schroef in deze volgorde eerst de achterste accu, dan de bevestigingsstang, en vervolgens de voorste accu weer vast. Schroef tenslotte de achterkant weer vast.

## ISTRUZIONI DI SICUREZZA

Questo manuale descrive il funzionamento del carica-batterie e le precauzioni da seguire per vostra sicurezza. Leggere attentamente prima dell'uso e conservare con cura per poter consultarlo successivamente. Queste istruzioni devono essere lette e comprese prima dell'uso. Ogni modifica o manutenzione non indicata nel manuale non deve essere effettuata. Ogni danno corporale o materiale dovuto ad un uso non conforme alle istruzioni presenti in questo manuale non potrà essere considerata a carico del fabbricante. In caso di problema o d'incertezza, si prega di consultare una persona qualificata per manipolare correttamente il dispositivo. Questo dispositivo deve essere usato soltanto per fare riavvio entro i limiti indicati sul dispositivo e su questo manuale. Bisogna rispettare le istruzioni relative alla sicurezza. In caso di uso inadeguato o pericoloso, il fabbricante non potrà essere ritenuto responsabile.



Dispositivo da usare all'interno. Non deve essere esposto alla pioggia.

Questo dispositivo può essere usato da bambini di età superiore a 8 anni, da persone con capacità fisiche, sensoriali o mentali ridotte e da persone senza esperienza o conoscenze, se esse sono correttamente sorvegliate o se le istruzioni relative all'uso del dispositivo in sicurezza gli sono state trasmesse e che i rischi intrapresi sono stati presi in considerazione. I bambini non devono giocare con il dispositivo. Le pulizie e la manutenzione fatte dall'utente non devono essere effettuati da bambini non sorvegliati.

Non usare in nessun caso per caricare pile o batterie non ricaricabili.

Usare esclusivamente il caricabatterie fornito con il dispositivo per ricaricare la batteria,

Non usare il dispositivo se il cavo di alimentazione o la presa sono danneggiati.

Non caricare mai una batteria ghiacciata o danneggiata.

Non coprire il dispositivo.

Non spostare il dispositivo in prossimità di fonti di calore e temperature spesso elevate (superiori a 50°C).

Non ostruire le aperture della ventilazione. Riferirsi alla parte installazione prima di usare il dispositivo.

Il modo di funzionamento automatico così come le restrizioni applicabili all'uso sono spiegate in seguito su questo manuale.

### **Rischio di esplosione e d'incendio!**

Una batteria in carica può emettere dei gas esplosivi.

- Durante la carica, la batteria deve essere messa in un luogo ben ventilato.





- Evitare fiamme e scintille. Non fumare.
- Proteggere le superficie della batteria da corto-circuiti.



### Rischio di proiezioni acide!



- Portare occhiali e guanti di protezione.



- In caso di contatto con gli occhi o con la pelle, sciacquare abbondantemente e consultare un medico immediatamente.

### Connessione / Sconnessione:



- Scollegare l'alimentazione prima di collegare o scollegare le connessioni della batteria.
- Il terminale della batteria non collegato al telaio deve essere collegato per primo. L'altra connessione deve essere effettuata sul telaio, lontano dalla batteria e dal serbatoio del carburante. Il caricatore del carica batterie deve essere collegato alla rete elettrica.

### Collegamento:



- Questo dispositivo deve essere collegato ad una presa di corrente con messa a terra.

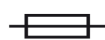

- Questo dispositivo è dotato con una protezione con fusibile

Il collegamento alla rete di alimentazione deve essere fatta in conformità con le regole d'installazione nazionali.

### Manutenzione:



Se il cavo di alimentazione è danneggiato, esso deve essere sostituito da un cavo speciale o da un'insieme disponibile presso il fabbricante o del suo servizio post-vendita.

- La manutenzione deve essere effettuata da una persona qualificata



Attenzione! Scollegare sempre la schede dalla presa elettrica prima di effettuare ogni manipolazione sul dispositivo.

- Se il fusibile interno è fuso, esso deve essere sostituito dal fabbricante, dal suo servizio post-vendita o da persone di qualifiche simili, per evitare pericoli.
- Regularmente, togliere il coperchio e spolverare all'aiuto del soffiatore.Cogliere l'occasione per far verificare le connessioni elettriche con un utensile isolato da persone qualificate.
- Non usare in nessun caso solventi o altri prodotti pulenti aggressivi.
- Pulire le superfici del dispositivo con uno straccio secco."

### Regolamentazione:



- Dispositivo in conformità con le direttive europee
- La dichiarazione di conformità è disponibile sul nostro sito internet.



- Marca di conformità EAC (Comunità Economica Eurasiatica)



### Scarto:

- Questo materiale è soggetto alla raccolta differenziata. Non deve essere smaltito con i rifiuti domestici.



L'accumulatore elettrico presente sul dispositivo è riciclabile. Si prega di procedere in conformità con le prescrizioni di riciclaggio in vigore. La batteria deve essere ritirata dal dispositivo prima che quest'ultimo sia scartato.

Il dispositivo deve essere imperativamente scollegato dalla rete elettrica prima di ritirare la batteria.

### DESCRIZIONE GENERALE

Questo starter autonomo è destinato all'avviamento di veicoli attrezzati con una batteria 12 V (6 elementi) o 24 V (12 elementi) al piombo ad elettrolito liquido o gel da VL fino a PL.

Funziona grazie a 2 batterie 12V ad alte prestazioni. Per il buon funzionamento dell'apparecchio e per preservare la durata di vita delle sue batterie interne, è imperativo collegare lo STARTPACK alla rete e posizionare il commutatore su 12V per effettuare la ricarica dopo ogni utilizzo.

### USO IN MODALITA STARTER

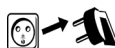

- Scollegare il cavo presa di corrente.



- Posizionare il commutatore su OFF.



- Collegare il morsetto rosso al (+) e il morsetto nero al (-).

*nb : In caso d'inversione di polarità l'apparecchio ve lo indica con un segnale acustico + un led rosso acceso.*



- Posizionare il commutatore su 12V o 24V a seconda del veicolo da caricare.

- Girare la chiave del veicolo per attivare la funzione starter

*nb : se il vostro motore non parte, attendere 3 minutes tra 2 tentativi di avviamento.*

*Un veicolo che non parte dopo il terzo tentativo può avere un problema diverso da una batteria in cattivo stato: alternatore, candela di preriscaldamento,...*



- Appena il veicolo parte, mettere il commutatore su OFF.

Dopo un avviamento o un forte consumo di batterie, la spia rossa lampeggia per segnalare che le batterie interne devono essere ricaricate. Ciò non impedisce altri tentativi di avviamento.



- Scollegare il morsetto nero poi quello rosso dal veicolo



Per preservare la durata di vita delle batterie interne, assicuratevi di ricaricare il prodotto (vedi paragrafo successivo) dopo ogni utilizzo.

### USO IN MODO CARICABATTERIE (RICARICA DI BATTERIE INTERNE)

Affinchè lo Startpack sia sempre operativo e affinchè rilasci la massima potenza di avviamento, si consiglia di ricaricarlo dopo ogni utilizzo e di lasciarlo in carica fino all'utilizzo successivo.

Lo Startpack integra un caricatore automatico che ricarica e mantiene le 2 batterie interne cariche al 100% et senza bisogno di controllo (Floating System).



- Dopo l'utilizzo, mettere il commutatore su OFF et scollegare i morsetti dal veicolo.

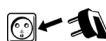

- Collegare l'apparecchio ad una presa 230V 50/60Hz per ricaricare le batterie.



- **Mettere il commutatore su 12V.**

ATTENZIONE : Se la presa non è su 12V, la carica non si avvierà  
STARTPACK vi indicherà in seguito lo stato di ricarica :





- Spia arancione fissa: carica – aumento di tensione della batteria



- Spia arancione lampeggiante: regolazione della tensione (2 h o 16h se le batterie sono solfatate o estremamente scariche)



- La spia verde si accende quando la batteria è carica + floating(mantenimento)

• Dopo la carica, lasciare l'apparecchio collegato all'alimentazione.



Prima di qualsiasi manutenzione, posizionare il commutatore su OFF

**PRIMA DI QUALSIASI MANUTENZIONE, POSIZIONARE IL COMMUTATORE SU OFF**

Queste batterie ad alte prestazioni hanno bisogno di particolare attenzione. Il rispetto delle prescrizioni sottoriportate permette di prolungare la vita delle batterie.

1. Mettere il dispositivo sotto carica dal momento dell'acquisto e dopo ogni uso.
2. Non usare un carica-batterie esterno oltre a quello integrato nel dispositivo.
3. Quando non utilizzato, ricordate di mettere il comutatore su OFF.
4. Non mettere mai in corto-circuito i morsetti quando il commutatore è su 12 o 24V.
5. Non collegare mai il morsetto rosso sul terminale negativo della batteria e il morsetto nero (-) sulla massa del motore. Ciò metterà le batterie dello Startpack in corto-circuito.
6. Aspettare 3 minuti d'intervallo fra due tentativi di avviamento. Ciò permetterà alla tensione delle batterie di risalire ed agli elementi interni all'apparecchio di raffreddare. Se il periodo di attesa non viene rispettato e/o se la prova di avviamento è molto lunga, si rischia di perdere potenza e le probabilità di avviamento sono ridotte per le prove seguenti.

**ANOMALIE, CAUSE, RIMEDI**

		Anomalie	Cause	Rimedi
<b>MODO STARTER</b>	<b>1</b>	Il dispositivo emette un segnale sonoro e il led rosso è acceso.	Il dispositivo rivela un'inversione di polarità.	Verificare la polarità della batteria. Morsetto rosso al (+) della batteria e morsetto nero al (-).
	<b>2</b>	Il led rosso lampeggia.	La tensione della batteria è passata al di sotto di 12.5V ad un dato momento in seguito all'avviamento o ad un forte consumo.	Mettere il dispositivo in carica dopo il vostro utilizzo. La spia rossa si spegne.
	<b>3</b>	Delle scintille appaiono al momento del contatto dei morsetti sulla batteria.	Il commutatore è su 12V o 24V.	Prima di scollegare i morsetti dalla batteria, mettere il commutatore su OFF.
			Il commutatore di tensione è su una posizione sbagliata.	Verificare se la tensione del veicolo corrisponde alla tensione scelta.
			Inversione di polarità.	Verificare la polarità della batteria.
	<b>4</b>	Il dispositivo non riesce ad avviare il veicolo. Il led rosso lampeggia.	Le batterie del dispositivo sono scariche.	ricaricare il dispositivo aspettare la fine della ricarica per poi riprovare.
			Diverse prove di avviamento senza pausa.	Aspettare 3 minuti fra 2 tentativi di avviamento. L'avviamento non deve durare più di 5 secondi.
			La tensione della batteria è inadatta.	Verificare che la tensione della batteria del veicolo corrisponda alla tensione scelta.
	<b>5</b>	Il dispositivo non riesce a far partire il veicolo e la spia rossa è spenta.	La tensione delle batterie interne è molto bassa. Forse sono danneggiate.	Rimettere il dispositivo sotto carica per provare a ripristinare le batterie.
			Il fusibile è fuso.	Verificare e sostituire il fusibile.

<b>MODO CARICABATTERIE</b>	<b>1</b>	I led giallo e verde lampeggiano dopo 24 ore di carica.	Le batterie sono danneggiate, la tensione della/delle batterie non aumenta nonostante la carica.	Scollegare il dispositivo dalla presa per poi ricominciare la ricarica. Se il sintomo si ripete, le batterie sono danneggiate.
	<b>2</b>	I led giallo e verde lampeggiano a turno durante la carica	Protezione termica del caricabatterie.	Il caricabatterie è surriscaldato perché la temperatura ambiente è elevata. Il caricabatterie ricomincia automaticamente la carica quando la temperatura ambiente si sarà sufficientemente abbassata.
	<b>3</b>	Il Led giallo lampeggia per più di 3 ore e non passa mai al verde.	La batteria è solfatata oppure fortemente scarica.	Funzionamento normale dello Startpack : Il carica-batterie rileva la presenza di batterie solfatate o fortemente scariche. Tenderà di ripristinare le batterie con un ciclo di carica specifico di più di 16h.
	<b>4</b>	Startpack è collegato alla rete elettrica. Nessuna spia si accende.	Assenza di tensione sulla presa.	Verificare la presenza di tensione 230V.
	Il fusibile è fuso.		Verificare e sostituire il fusibile.	
	Il commutatore non è connesso su 12V		Posizionare il commutatore su 12V	

#### NESSUNA GARANZIA PER LA BATTERIA

Le batterie sono degli elementi attivi, loro durata di vita varia a seconda della manutenzione. Dopo ogni utilizzo di questo avviatore, è obbligatorio ricaricare le batterie interne. Lo stoccaggio in luoghi a temperature elevate riduce considerevolmente la carica delle batterie. Nel caso di un non-utilizzo prolungato, si consiglia di ricaricare le batterie prima dell'uso. In modo generale, si consiglia di lasciare il prodotto collegato alla presa di corrente permanentemente per mantenere le batterie al loro miglior livello di prestazione.

Questo prodotto è dotato di 2 batterie ad alte prestazioni che in caso di non rispetto delle regole di manutenzione possono danneggiarsi nel tempo e in modo irreversibile.

Per questo le batterie degli STARTPACK, onerose, sono escluse dalla garanzia.

**SOSTITUZIONE DELLA BATTERIA**

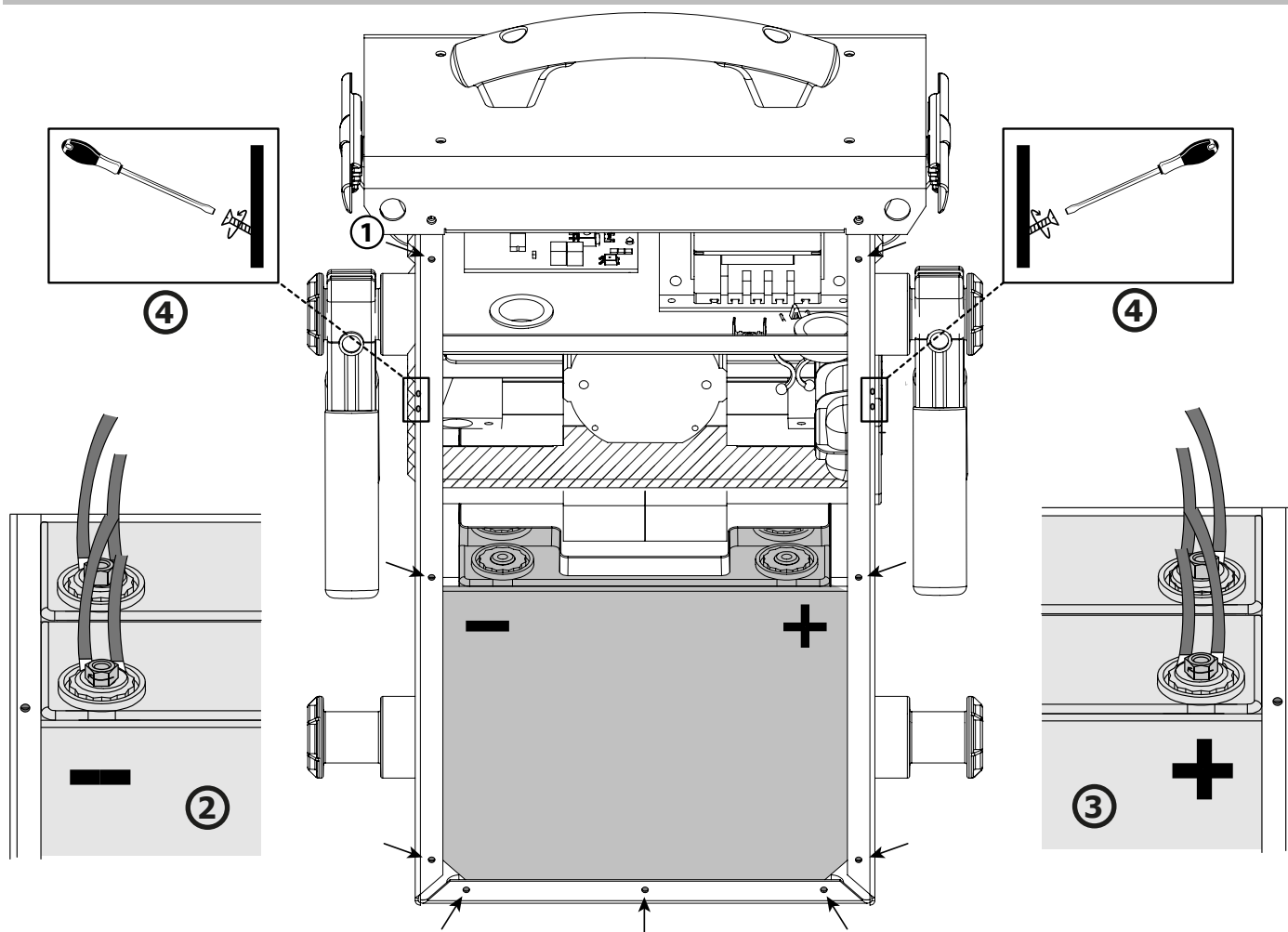

Prodotto	Batteria	Tipo	Tensione (V)	Capacità (Ah)	Dimensioni (cm)	Rif. batteria
STARTPACK 12.24	G16EP	Batteria al piombo	2 x 12	2 x 16	18 x 8 x 17	53131

**Poco importa il modo di utilizzo dello STARTPACK 12.24 (12V o 24V), sostituire in ogni caso le due batterie contemporaneamente.**

- Per sostituire la batteria :
- Il prodotto dev'essere preventivamente scollegato dalla rete di alimentazione.
- Si deve svitare il coperchio posteriore (9 viti) con una punta esagonale misura 4 ① e toglierlo.
- Quando si toglie il guscio posteriore, le batterie si trovano di fronte, una davanti all'altra (cf illustrazione). I terminali - sono a sinistra, i terminali + a destra.
- Per toglierle, svitare le viti (② e ③) che permettono il collegamento tra le batterie e il resto della connessione dello STATPACK a questi terminali, nel seguente ordine :

- Togliere per prima cosa la batteria davanti.
- Poi svitare la barra di fissaggio (zona graffiata ) che si trova tra le due batterie ④ .
- Infine togliere la seconda batteria.



**Appena viene tolta la prima batteria isolare i terminali per evitare qualsiasi corto-circuito. Poi togliere la seconda batteria.**



**All'inserimento delle nuove batterie controllare di associare correttamente le polarità delle batterie e dello STARTPACK 12.24. Terminale - a sinistra, terminale + a destra (cf illustrazione).**

- Riposizionare e fissare bene in quest'ordine la batteria di fondo, la barra di fissaggio poi la batteria sul davanti. Per finire, riavvitare il cofano posteriore.

**SPECIFICATION TECHNIQUES / TECHNICAL SPECIFICATION / TECHNISCHE DATEN / ESPECIFICACIONES TÉCNICAS / ТЕХНИЧЕСКАЯ СПЕЦИФИКАЦИЯ / TECHNISCHE GEGEVENS / SPECIFICHE TECNICHE**

Tension d'alimentation / Voltage input / Netzspannung / Tensión de alimentación / Напряжение питания / Netspanning / Tensione di alimentazione	230V 50/60 Hz
Puissance nominale maximale du chargeur / Charger's maximum nominal power / Maximum nominaler Verbrauch des Gerätes / Potencia nominal máxima del cargador / Максимальная номинальная мощность зарядного устройства / Nominaal vermogen max / Potenza nominale massima del caricabatterie	135 W
Tension de charge / Charging voltage / Ladespannung / Tensión de carga / Напряжение зарядки / Laadspanning / Tensione di carica	12 V
Courant de charge / Charging current / Ladestrom/ Corriente de carga / Ток зарядки / Laadkracht / Corrente di carica / Corrente de carga	7 A
Capacité nominale de charge / Nominal charging capacity / Nominale Ladekapazität/ Capacidad nominal de carga / Номинальная емкость заряда / Nominale laadcapaciteit / Capacità nominale della batteria	2 x 16 Ah
Puissance de démarrage 1V/C	900 A - 12 V 700 A - 24 V
Courbe de charge / Charging curve / Ladekurve/ Curva de carga / Кривая зарядки / Laadcurve / curva di carico	WUoU
Température de fonctionnement / Functioning temperature / Betriebstemperaturbereich/ Temperatura de funcionamiento / Рабочая температура / Omgevingstemperatuur / Temperatura di funzionamento	-20°C / 50°C
Température de stockage / Storing temperature / Lagerungstemperature/ Temperatura de almacenamiento/ температура хранения / Opslagtemperatuur / Temperatura di stoccaggio	-20°C / 50°C
Classe de protection / Protection rating / Schutzklasse / Clase de protección / Класс защиты / Beschermingklasse / Classe di protezione	IP21
Poids de l'appareil (cables compris)/ Machine weight (including all cables) / Gerätegewicht (einschließlich Kabeln) / Peso de la máquina (cables incluidos) / Вес аппарата (вместе с кабелями) / Gewicht van het toestel (incl. kabels) / Peso del dispositivo (cavi compresi)	22 Kg
Dimensions (L x l x H) / Dimensions (L x l x H) / Maße (Lx B x H) / Dimensiones (L x l x H) / Размеры (Д x Ш x В) / Afmetingen (L x B x H) / Dimensioni (L x l x H)	18 x 33,5 x 48,5 cm

**PIÈCES DE RECHANGE / SPARE PARTS / ERSATZTEILE / RECAMBIOS / ЗАПЧАСТИ / ONDERDELEN / PEZZI DI RICAMBIO**

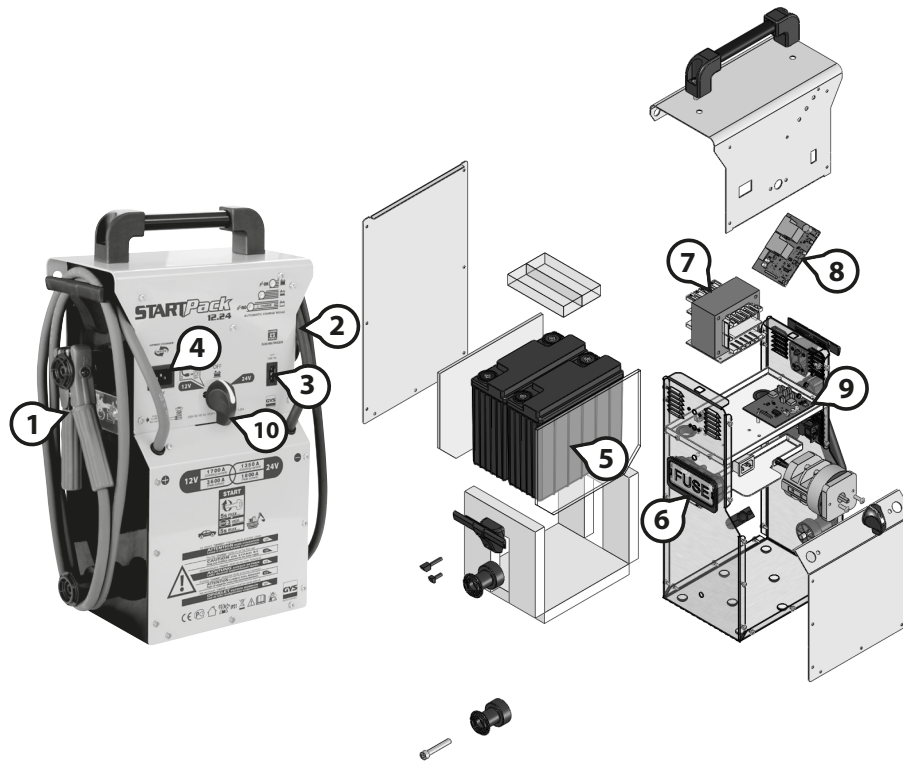

N°	DESIGNATION	REFERENCE
1	Pince rouge / red clamp / rote Klemme / pinza roja / красный зажим / Rode klem / Morsetto rosso	055537
2	Pince noire / black clamp/ schwarze Klemme / pinza negra / черный зажим / Zwarte klem / Morsetto nero	055520
3	Fusible 20A-32V / Fuse 20A-32V/ 20A-32V Sicherung / Fusible 20A-32V / плавкий предохранитель 20A – 32B / Zekering 20A-32V / Fusibile 20A-32V	054509
4	Fiche secteur mâle / male plug / Netzstecker / Toma / Вилка / Stekker / Scheda rete maschio	52431
5	Batterie / Battery / Batterie / Bateria / Аккумуляторная батарея / Акку / Batteria	53131 (x2)
6	Porte fusible + 2xFusibles 200A / Fuse holder + 2 fuses 200A / Sicherunghalter+ 2 x 200A Sicherungen / porta fusibile + 2 fusibles 200A / 2 плавких предохранителя + отделение для них / Porta fusibile + 2xFusibili 200A / Netzekeringhouder + 2x200A netzekeringen	51400
7	Transformateur / Transformer / Trafo / Transformador / Трансформатор / Transformator / Trasformatore	96021
8	Circuit LED / LED board / Anzeigekarte / Carta LED / Плата визуальных индикаторов / LED scherm / Circuito LED	97095C
9	Circuit SMI / SMI board / Elektronikkarte / Carta electrónica / Плата SMI / Elektrtonische kaart / Circuito SMI	97320C
10	Commutateur / Switch / Netzschalter/ Conmutador / Переключатель / Schakelaar / Spegnimento	51070

**SCHÉMA ÉLECTRIQUE / CIRCUIT DIAGRAM / SCHALTPLAN / DIAGRAMA ELECTRICO / ЭЛЕКТРИЧЕСКАЯ СХЕМА / ELEKTRISCHE SCHEMA / SCHEMA ELETTRICO**

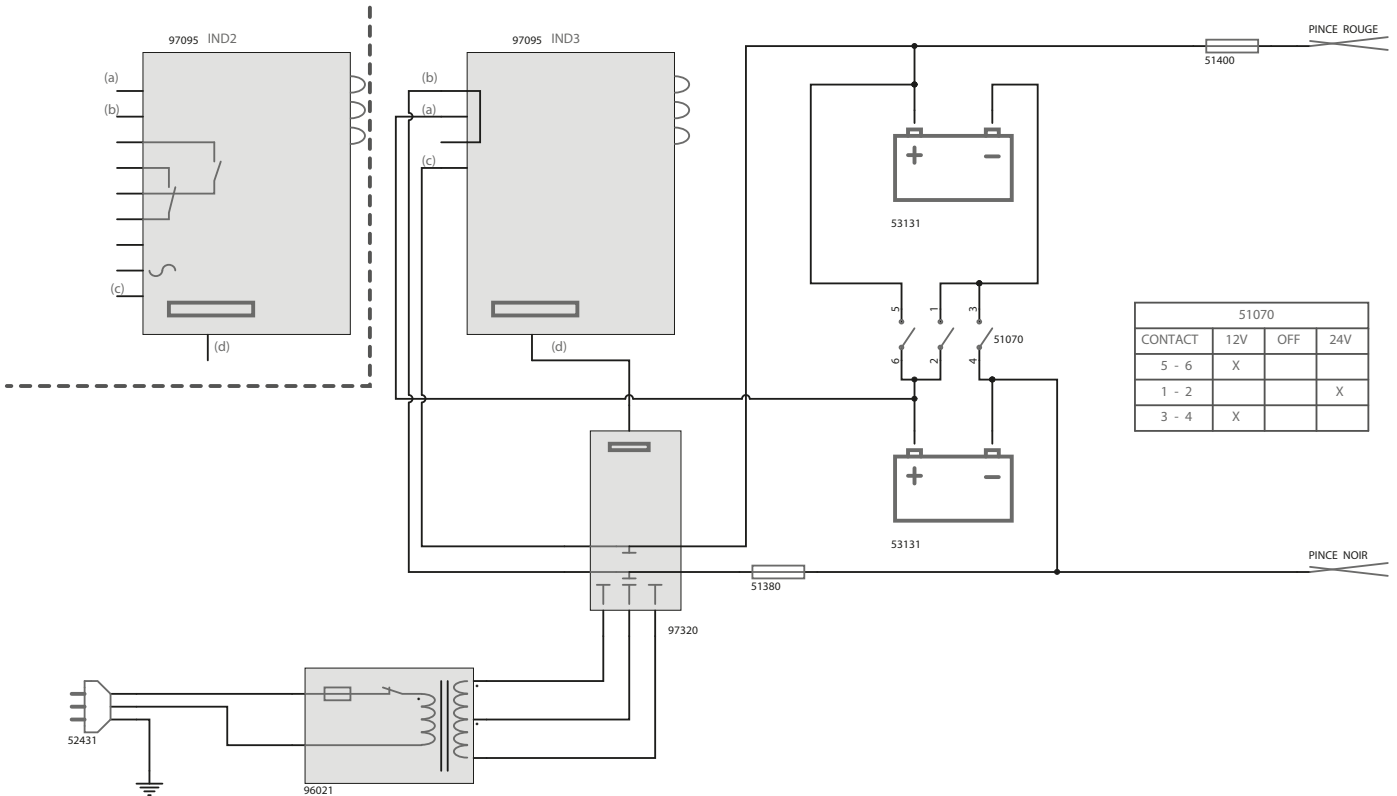

**PICTOGRAMMES / SYMBOLS / SIMBOLE / PICTOGRAMAS / СИМВОЛЫ / SYMBOLEN / PITTOGRAMMI**

	<p>Produit dont le fabricant participe à la valorisation des emballages en cotisant à un système global de tri, collecte sélective et recyclage des déchets d'emballages ménagers. / Product whose manufacturer is involved in the packaging's recycling process by contributing to a global system of sorting, collecting and recycling of households' packaging waste. / Für die Entsorgung Ihres Gerätes gelten besondere Bestimmungen (Sondermüll). / Producto sobre el cual el fabricante participa mediante una valorización de los embalajes cotizando a un sistema global de separación, recogida selectiva y reciclado de los deshechos de embalajes domésticos. / Продукт, производитель которого участвует в переработке упаковки путем отчислений в глобальную систему сортировки, раздельного сбора и переработки отходов упаковки. / De fabrikant van dit product neemt deel aan de inzameling en de recycling van afval door bij te dragen aan een globaal inzamel- en recyclesysteem van verpakkingen van huishoudelijk afval. / Questo materiale è soggetto alla raccolta differenziata. Non deve essere smaltito con i rifiuti domestici.</p>
	<p>Produit recyclable qui relève d'une consigne de tri (selon le décret n°2014-1577) / Recyclable product that falls within waste sorting recommendations (according to Decree n° 2014-1577). / Recyclingprodukt, der durch Mülltrennung entsorgt werden muss. (gemäß Dekret n°2014-1577). / Producto reciclable que requiere una separación determinada (según el Decreto n°2014-1577). / Перерабатываемый продукт, подпадаемый под определенные правила сортировки (Декретом № 2014-1577). / Afzonderlijke inzameling vereist. Gooi dit product niet bij het huishoudelijk afval. / Prodotto riciclabile soggetto a raccolta selettiva.</p>
<p><b>IP 21</b></p>	<p>Protégé contre l'accès aux parties dangereuses des corps solides de diam&gt;12,5mm (équivalent doigt de la main) et contre les chutes verticales de gouttes d'eau. / Protected against rain and against fingers access to dangerous parts. / Schutz vor Eindringen von festen Fremdkörpern (Durchmesser &gt;12,5mm = Finger einer Hand). Schutz gegen Berühren mit einem Finger und senkrecht fallendes Tropfwasser. / protegido contra el acceso a partes peligrosas con el dedo, y contra las caídas verticales de gotas de agua. / Защищен против доступа твердых тел диаметром &gt; 12,5 мм (размером с палец руки) в опасные места. Защищен против доступа пальцев в опасные места и против вертикального попадания капель воды. / Beschermd tegen toegang tot gevaarlijke delen met een vinger en tegen verticaal vallende waterdruppels. / Aree Pericolose protette per impedire il contatto con l'utente, e contro cadute verticali di gocce d'acqua.</p>
<p><b>&lt; 70dB</b></p>	<p>Niveau de bruit / Noise level / Störpegel / Nivel de ruido / Уровень шума / Geluidsniveau / Livello di rumore</p>

**GYS SAS**

134 Boulevard des Loges – BP 4159  
53941 SAINT BERTHEVIN – FRANCE

