

**PL** 2-11 / 32-33

**CZ** 12-21 / 32-33

**CZ** 22-31 / 32-33

**GYSFLASH 100.12 HF**  
**102.12 HF**

## INSTRUKCJA BEZPIECZEŃSTWA

Ta instrukcja zawiera wytyczne dotyczące eksploatacji urządzenia oraz środki ostrożności, których należy przestrzegać dla własnego bezpieczeństwa. Przed użyciem urządzenia należy dokładnie zapoznać się z instrukcją obsługi i zachować ją do późniejszego użytkowania. Przed rozpoczęciem prac z urządzeniem należy upewnić się, że instrukcja została dobrze przeczytana i zrozumiana. Nie należy podejmować żadnych zmian lub czynności związanych z konserwacją urządzenia, które nie zostały opisane w instrukcji obsługi. Producent nie ponosi odpowiedzialności za jakiegokolwiek szkody lub uszkodzenia na skutek nieprzestrzegania instrukcji obsługi. W przypadku jakichkolwiek problemów lub wątpliwości, należy skonsultować się z osobą wykwalifikowaną, która jest w stanie poprawnie obsługiwać urządzenie. To urządzenie powinno być stosowane tylko do ładowania i/ lub rozruchu/ lub zasilania w granicach podanych na urządzeniu oraz w instrukcji obsługi. Należy przestrzegać instrukcji bezpieczeństwa. W przypadku niewłaściwego lub niebezpiecznego użycia produktu, producent nie może zostać pociągnięty do odpowiedzialności.



Urządzenie przeznaczone wyłącznie do użytku w pomieszczeniach, Nie używać na zewnątrz podczas padającego deszczu lub śniegu.

Osoby dorosłe (włącznie z dziećmi od 8 roku życia), których zdolności fizyczne, czuciowe i umysłowe są niewystarczające dla prawidłowego obsługiwanego urządzenia muszą być nadzorowane przez osobę odpowiedzialną za ich bezpieczeństwo oraz należy im wcześniej udzielić odpowiednich instrukcji obsługi urządzenia zgodnych z bezpieczeństwem bez ryzyka zagrożenia. Dopilnować, aby dzieci nie bawiły się urządzeniem. Dzieciom bez nadzoru dorosłego zabrania się wszelkich napraw, czyszczenia, bądź regulacji urządzenia.

Nie używać do ładowania baterii jednorazowych.

Nie należy używać urządzenia jeśli kabel lub gniazdo zasilania są uszkodzone.

Nigdy nie ładować zamrożonego lub uszkodzonego akumulatora.

Nie przykrywać urządzenia

Urządzenia nie należy umieszczać w pobliżu ognia, innego źródła ciepła oraz trwale wysokiej temperatury (powyżej 50°C).

Tryb automatyczny i ograniczenia użytkowania wyjaśnione są w poniższej instrukcji obsługi.



Ryzyko wybuchu i pożaru!

- Podczas ładowania bateria akumulatora może wydzielać gazy wybuchowe.



- Podczas ładowania, akumulator musi być umieszczony w dobrze wentylowanym pomieszczeniu.



- Należy unikać ognia i isker. Zakaz palenia!

- Chronić styki elektryczne akumulatora przed zwarcie.



Ryzyko wytrysku kwasów.



• Należy zawsze używać okularów i rękawic bezpieczeństwa.



• W przypadku dostania się kwasu do oczu lub kontaktu ze skórą, należy jak najszybciej opłukać dane miejsce wodą, a następnie niezwłocznie skontaktować się z lekarzem.

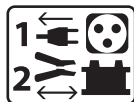

Podłączanie / odłączanie

- Odłącz zasilanie przed podłączeniem/odłączeniem urządzenia do/od akumulatora,
- Zacisk akumulatora który nie jest podłączony do ramy pojazdu musi zostać podłączony jako pierwszy. Drugie połączenie musi być wykonane na ramie podwozia z dala od akumulatora oraz przewodu paliwowego. Ładowarka musi być podłączona do sieci zasilającej.
- Po naładowaniu, należy odłączyć ładowarkę od sieci zasilającej oraz zdjąć zaciski zachowując daną kolejność: najpierw zdjąć zacisk z ramy podwozia, a następnie z akumulatora.

Podłączanie:



- Urządzenie należy podłączać wyłącznie do gniazda zasilania z uziemieniem.
- Podłączenie do sieci elektrycznej musi być wykonane zgodnie z krajowymi przepisami dotyczącymi instalacji.



Konserwacja:

- Jeśli kabel zasilający jest uszkodzony, musi zostać wymieniony wyłącznie na dokładnie określony i dostarczony kabel przez producenta lub jego serwis posprzedażowy.
- Naprawa powinna być wykonana przez osobę wykwalifikowaną.



- Uwaga! Zawsze należy pamiętać o wyjęciu wtyczki z kontaktu przed rozpoczęciem jakichkolwiek prac konserwacyjnych.
- Urządzenie nie wymaga konserwacji
- Jeżeli wewnętrzny bezpiecznik jest spalony, musi on zostać wymieniony przez producenta, jego serwis posprzedażowy lub równie wykwalifikowaną osobę.
- W żadnym wypadku nie należy stosować rozpuszczalników ani innych agresywnych środków czyszczących.



Przepisy prawne

- Urządzenie zgodne jest z Dyrektywą Europejską.
- Certyfikat zgodności jest dostępny na naszej stronie internetowej.



- Znak zgodności EAC (Eurazjatyckiej Komisji Gospodarczej)



Sprzedaż:

- Produkt ten należy oddać do odpowiedniego zakładu utylizacji odpadów. Nie należy wyrzucać razem z odpadami komunalnymi.

## OPIS PRODUKTU

GySFLASH 100-12 HF / 102.12 HF jest stabilizowanym zasilaczem o dużej mocy, opartym na technologii SMPS (Switch Mode Power Supply). Zaprojektowany został do obsługi akumulatorów (ciekłych/ AGM/ żelowych) w 12V w pojazdach w fazie diagnostycznej. Ale również zapewnia dobrą jakość ładowania, idealną do konserwacji najbardziej zaawansowanych modeli. Urządzenie posiada możliwość podłączenia kabli wyjściowych do 2x8m - 16 mm<sup>2</sup>. Wymiana kabli akumulatora wymaga kalibracji (patrz str. 8). Jest to urządzenie stacjonarne i nie jest uznawane za urządzenie mobilne.

Urządzenie posiada 5 trybów pracy, w tym 2 tryby ukryte:



- • **Tryb Ładowanie:** do ładowania akumulatorów rozruchowych ciekłych na elektrolity ciekłe lub żelowe (ołowiowe, ołowiowo-wapniowe, ołowiowe srebrno-wapniowe, AGM) od 20 Ah do 1200 Ah w 12V.
- **Tryb zasilania «Diag +»:** Zaspokaja zapotrzebowania na energię do 100Ah w celu zapewnienia bieżącej kompensacji baterii używanych do testowania dużych odbiorników takich jak wentylatory silników, silniki opuszczania, zawieszenie elektryczne, itp.) W tym trybie możliwe jest precyzyjne określenie napięcia elektrycznego wedle zapotrzebowania.
- **Tryb zasilania «Showroom»:** zapewnia kompensację prądu baterii akumulatora w przypadku korzystania z akcesoriów elektrycznych w pojazdach demonstracyjnych (opuszczanie szyb, ogrzewanie, lusterka). W tym trybie możliwe jest precyzyjne określenie napięcia elektrycznego wedle zapotrzebowania.
- **Tryb «Wymień akumulator»:** Kompensuje zapotrzebowania mocy, aby zapobiec utracie pamięci pojazdu podczas wymiany akumulatora. Domyślnie tryb ten jest nieaktywny i nie wyświetla się na liście.

**Tryb Power Supply:** Tryb przeznaczony dla osób z doświadczeniem. Domyślnie tryb ten jest nieaktywny i nie wyświetla się na liście. Tryb ten pozwala na użycie ładowarki jako stabilizowanego zasilania o dużej mocy z napięciem regulowanym oraz maksymalnym przepływem prądu z możliwością jego regulacji.

Urządzenie wyposażone jest w funkcję automatycznego restartu, która pozwala w trybie: Ładowanie, Showroom i Power Supply na automatyczne uruchomienie ładowarki w przypadku braku zasilania.

Kiedy funkcja «Lock Showroom» jest włączona, ogranicza ona ładowarkę wyłączając do trybu Showroom, aby ułatwić ich wykorzystanie w pojazdach demonstracyjnych.

## WSKAZÓWKI UŻYTKOWANIA.

1	Podłącz kabel do gniazda zasilania. Zasilanie jednofazowe 230V ± 15% (50/60Hz).	
2	Ustaw przełącznik na «ON» Wyświetlany przez 3 sekundy komunikat «GYSFLASH 100.12 HF Vx.x» / «GYSFLASH 102.12 HF Vx.x»	
3	Następnie wybierz żądany tryb. Urządzenie zostanie uruchomione domyślnie na ostatniej używanej konfiguracji.	

- Przycisk «MODE» umożliwi Państwu wybór menu:



Ładowanie > Diag+ > Showroom (>Wymiana Baterii\*) (> Power Supply\*) ukryte domyślnie.

- Aby dostać się do menu ustawień przytrzymaj przez 3 sekundy przycisk mode:



3 sekundy - Ustawienia

## TRYB ŁADOWANIE

Produkt pozwala na ładowanie samego akumulatora, bądź akumulatora podłączonego w pojeździe. Należy przestrzegać kolejności uruchamiania urządzenia.

**Ustawienia ładowania:**

Przed rozpoczęciem ładowania należy upewnić się, że ustawienia ładowania są odpowiednio skonfigurowane ( moc akumulatora, krzywa obciążenia, pojemność akumulatora)

Na tym prostowniku, dostępnych jest kilka krzywych obciążenia:

- Easy: Uproszczona krzywa dostosowana do wszystkich akumulatorów kwasowo-ołowiowych i która nie wymaga znajomości pojemności baterii akumulatora. Jednak dla maksymalnej optymalizacji obciążenia, zaleca się, o ile to możliwe, używać krzywej obciążenia ładowania płynnego lub żelowego / AGM.
- płynny: krzywa obciążenia dla akumulatorów otwartych z korkiem (ołowiowych, ołowiowo-wapniowych, srebrno-wapniowych) Dla tej krzywej obciążenia, należy znać pojemność Ah akumulatora.
- Żelowy / AGM: Krzywa obciążenia dla akumulatorów zamkniętych (akumulator żelowy, bezobsługowy, AGM, ...) Dla tej krzywej obciążenia, należy znać pojemność Ah akumulatora.

•Expert: Krzywa obciążenia typu IU0IU0 z możliwością personalizacji w «Menu Zaawansowane» i zarezerwowana dla osób z doświadczeniem (patrz str.9) Domyślnie ta krzywa obciążenia jest nieaktywna i nie pojawia się na liście krzywych obciążenia w trybie ŁADOWANIA.

**UWAGA: W zależności od ustawienia krzywej Expert (patrz str.9), może być konieczne odłączenie akumulatora z pojazdu przed rozpoczęciem ładowania, aby chronić elektronikę pojazdu.**

**USTAWIENIA TRYBU ŁADOWANIA WEDŁUG TYPU AKUMULATORA**

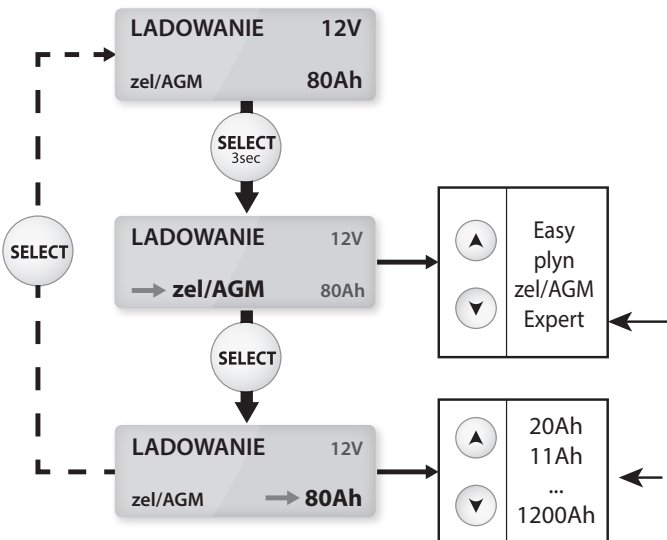

Krzywa dostępna tylko wtedy, gdy jest aktywowana w «Menu Zaawansowane»

Wyłącznie dla krzywych płynnej, żelowej, AGM i Expert.

**Uruchomienie:**

- Podłączyć zaciski: czerwony na (+) i czarny na (-) akumulatora.
- Nacisnąć przycisk START/STOP, aby rozpocząć ładowanie.
- Podczas ładowania urządzenie wyświetla poziom naładowania(%), napięcie, siłę prądu, przewidzianą ilość ampero-godzin oraz ile czasu minęło.
- Nacisnąć na nowo przycisk START/STOP, aby przerwać ładowanie.

**ROZPOCZĘCIE ŁADOWANIA**



**NALEŻY PAMIĘTAĆ:**Po naładowaniu baterii (100%), ładowarka podtrzymuje poziom naładowania poprzez zastosowanie napięcia floating.

**Środki ostrożności!** : Należy sprawdzić poziom elektrolitu w akumulatorze otwartym. Jeśli to konieczne uzupełnij poziom elektrolitów przed rozpoczęciem ładowania. Podczas ładowania akumulatora zainstalowanego w pojeździe, aby nie zakłócać procesu ładowania należy zredukować zużycie elektryczne pojazdu do minimum (wyłączyć światła, wyłączyć zapłon, zamknąć drzwi, ...)

**TRYB ZASILANIA DIAG+**

Pojazd na postoju, GYSFLASH kompensuje zużywany prąd do 100A służący do testowania dużych odbiorników: wentylacja silnika, podnośniki szyb, zawieszania elektryczne, etc... poprzez dostarczanie napięcia stabilizowanego: - 12V do 14,8V

**Ustawienia napięcia:**

Możliwe jest skonfigurowanie napięcia w odstępach 0,1, zgodnie z zaleceniami producenta.

**USTAWIENIA TRYBU «DIAG +»**

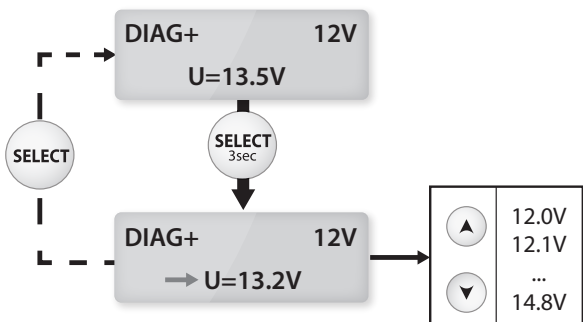

**Uruchomienie:**

- Podłączyć zaciski: czerwony na (+) i czarny na (-) akumulatora.
- Nacisnąć przycisk START/STOP w celu uruchomienia trybu.
- Podczas użytkowania, wyświetlane są zużycie energii oraz napięcie w danej chwili.

**URUCHOMIENIE TRYBU DIAG+**



**Uwaga:** Wyświetlany prąd większy niż 10A oznacza, że akumulator jest rozładowany. Państwa GYSFLASH będzie więc dostarczał prąd ładujący. Należy sprawdzić czy nie ma żadnych odbiorników prądu w pojeździe. Następnie należy poczekać, aż napięcie spadnie poniżej 10A, aby rozpocząć operacje diagnostyczne.

### TRYB ZASILANIA «SHOWROOM»

Pojazd na postoju, GYSFLASH kompensuje zużywany prąd do 100A służący do testowania dużych odbiorników: ogrzewanie, podnośniki szyb, tablica rozdzielcza, itp... w pojazdach demonstracyjnych poprzez dostarczanie regulowanego napięcia stabilizowanego:  
- 12V do 14,8V

#### Ustawienia napięcia:

Możliwe jest skonfigurowanie napięcia w odstępach 0,1, zgodnie z zaleceniami producenta.

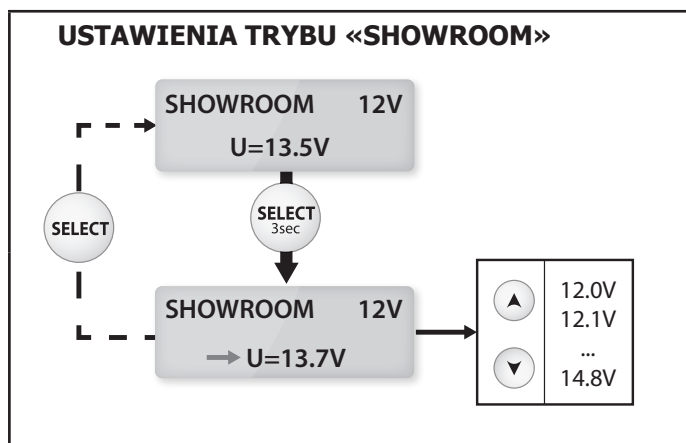

#### Uruchomienie z akumulatorem:

- Należy podłączyć zaciski: Czerwony na (+), a czarny na (-) akumulatora.
- Nacisnąć przycisk START/STOP w celu uruchomienia trybu.
- Podczas użytkowania, wyświetlane są zużycie energii oraz napięcie w danej chwili.

#### URUCHOMIENIE TRYBU SHOWROOM



#### Uruchomienie bez akumulatora (nie jest zalecane):

Możliwe jest uruchomienie zasilania bez akumulatora poprzez naciśnięcie przycisku START/STOP przez 3 sekundy.

Wskaźnik «no battery» wyświetla się przez 1 sekundę przed rozpoczęciem zasilania.

Uwaga!!! : Odwrócenie polaryzacji może być szkodliwe dla elektroniki pojazdu.

#### Uwaga:

Wyświetlany prąd większy niż 10A oznacza, że akumulator jest rozładowany. Państwa GYSFLASH będzie więc dostarczał prąd ładujący. Należy sprawdzić czy nie ma żadnych odbiorników prądu w pojeździe. Aby móc ponownie korzystać z urządzeń elektrycznych pojazdu, należy zaczekać, aż napięcie spadnie poniżej 10A.

### TRYB WYMIANA BATERII (OPCJONALNY)

GYSFLASH zapewnia stałe zasilanie zapotrzebowania elektrycznego pojazdu w celu zachowania jego danych podczas wymiany akumulatora. Domyślnie tryb ten jest nieaktywny i nie wyświetla się na liście. Możliwość aktywacji tego trybu w «Menu Zaawansowane» (patrz str.9).

#### Uruchomienie:

- Podłączyć:

1: Czerwony zacisk na końcu terminala podłączonego do (+) akumulatora, dzięki temu możliwa będzie wymiana akumulatora bez ryzyka samoczynnego odpięcia się zacisku.

2: czarny zacisk do podwozia pojazdu.

- Nacisnąć przycisk START/STOP w celu uruchomienia tego trybu.
- Podczas użytkowania, wyświetlane są zużycie energii oraz napięcie w danej chwili.
- Akumulator należy wymieniać przestrzegając zasad polaryzacji. Uwaga! Należy zachować ostrożność, aby nie odłączyć zacisków ładowarki, grozi to utratą pamięci elektroniki pojazdu.

#### URUCHOMIENIE TRYBU «WYMIANA AKUMULATORA»



⇒**Uwaga!!! : Odwrócenie polaryzacji może być szkodliwe dla elektroniki pojazdu.**

### TRYB POWER SUPPLY (OPCJONALNY)

Tryb ten przeznaczony jest dla osób z doświadczeniem. Pozwala on na użycie ładowarki jako stałego zasilania o dużej mocy z regulacją napięcia oraz regulacją maksymalnego pobierania prądu. Domyślnie tryb ten jest nieaktywny i nie wyświetla się na liście. Możliwość aktywacji tego trybu w «Menu Zaawansowane» (patrz str.9).

**Regulowanie poziomu napięcia i ograniczenia prądu:**

Regulację napięcia można ustawić w zakresie od 2,0 do 16,0 V i maksymalną wydajność prądu od 2 do 100A:

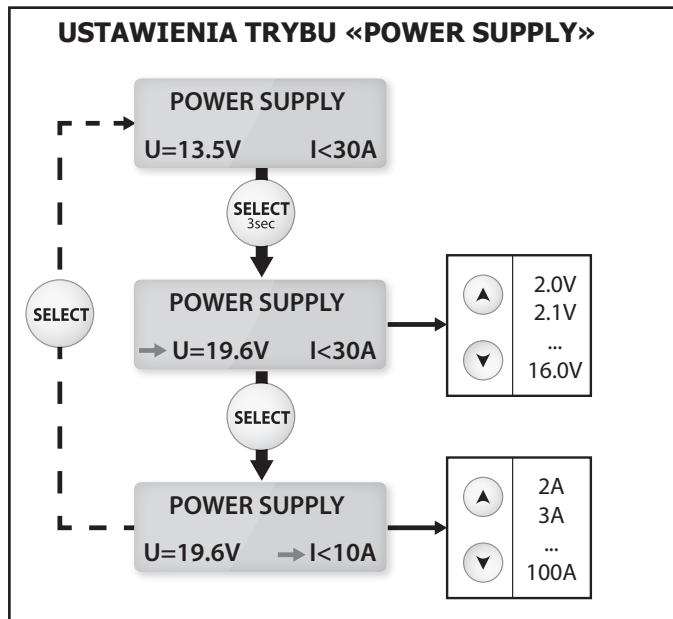

**Uruchomienie:**

- Nacisnąć przycisk START/STOP w celu uruchomienia trybu.
- Podczas użytkowania, wyświetlane są zużycie energii oraz napięcie w danej chwili.

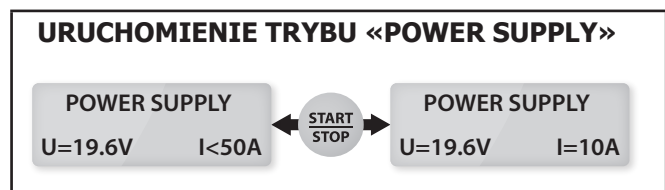

**UWAGA!!!** : W przeciwieństwie do innych trybów, w trybie Power Supply ładowarka nie rekompensuje spadku napięcia w kablach. W tym przypadku, napięcie wyświetlane na ekranie odpowiada napięciu wyjściowemu ładowarki, a nie napięciu na zaciskach.

**MENU KONFIGURACJE**

Dostęp do menu konfiguracji:

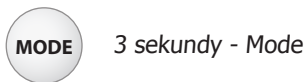

Aby poruszać się po menu ustawień należy nacisnąć przycisk «Select»:

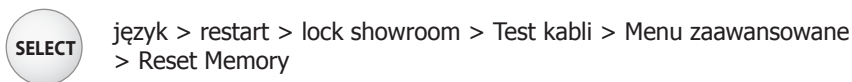

**menu:**

**• Języki:**

To menu pozwala na wybór języka (użyj strzałek, aby zmienić język).

**• Automatyczny restart:**

Automatyczny restart działa wyłącznie w trybach «Showroom», «Ładowanie» i «Power Supply» W przypadku awarii zasilania, funkcja ta umożliwia automatyczne, ponowne uruchomienie ładowarki oraz wznowienie ładowania.

Aby włączyć funkcję «automatycznego uruchamiania», należy wybrać «Ustawienia | Restart: ON».

**• Lock Showroom:**

Umożliwia zablokowanie urządzenia w trybie Showroom. (Należy unikać błędów obsługi)

Aby aktywować funkcję blokady Showroom «Lock Showroom», należy wybrać «Ustawienia | Lock Showroom: Y».

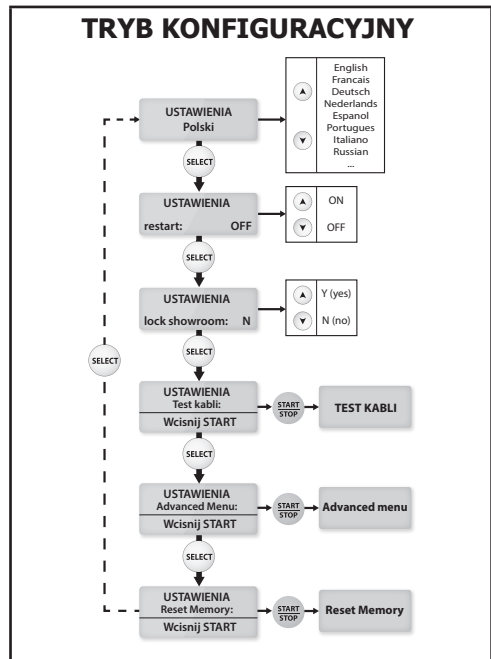

**Skrót do Lock Showroom :**

Możliwa jest aktywacja trybu «Lock Showroom» bez wchodzenia w menu konfiguracji.

- Wyłączyć urządzenie (przełączyć na OFF)
- Nacisnąć przycisk «MODE»
- Przełączyć przełącznik do pozycji ON, przytrzymując przycisk trybu, MODE Wyświetlany przez 3 sekundy komunikat «GYSFLASH 100.12 HF Vx.x» / «GYSFLASH 102.12 HF Vx.x»
- Trzymaj cały czas guzik MODE, aż do momentu gdy urządzenie wyświetli komunikat «Lock showroom: Y»

**• Test kabli :**

Tryb ten musi być używany podczas każdej zmiany kabli wyjściowych. GYSFLASH posiada możliwość podłączenia kabli wyjściowych do 2x8m - 16 mm<sup>2</sup>.

**OK:** Kalibracja zakończyła się powodzeniem.

**FAIL:** Wystąpił problem podczas kalibracji. W tym przypadku, kalibracja zostanie przywrócona do ustawień fabrycznych. Należy sprawdzić, czy kable są w dobrym stanie i odpowiednio zwarte, a następnie rozpocząć od nowa.

**• Menu zaawansowane (kod 1-9-6-4):**

To menu przeznaczone jest dla osób z doświadczeniem.

Aby uzyskać dostęp, należy wpisać powyższy kod. (Naciśnij przycisk Select, aby zmienić kod, a następnie naciśnij przycisk START/STOP, aby zaakceptować kod).

Więcej szczegółów na stronie 9.

**• Menu zaawansowane (kod 1-9-6-4):**

To menu przeznaczone jest dla osób z doświadczeniem. Aby uzyskać dostęp, należy wpisać powyższy kod. (Naciśnij przycisk Select, aby zmienić kod, a następnie naciśnij przycisk START/STOP, aby zaakceptować kod).

Więcej szczegółów na stronie 9.

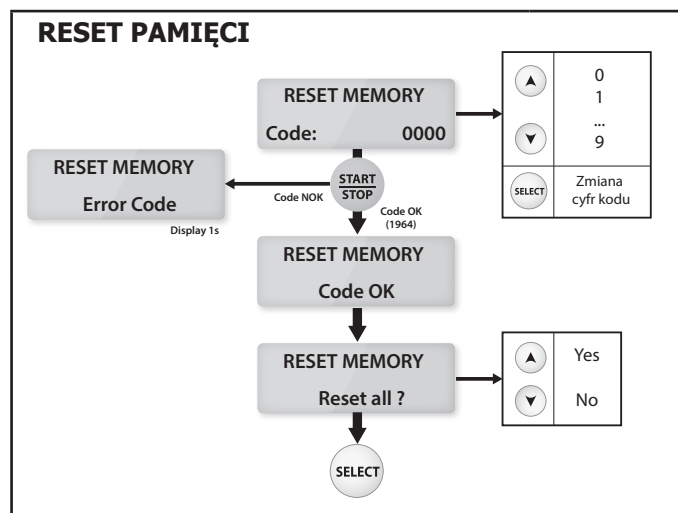

**MENU ZAAWANSOWANE**

To menu pozwoli skonfigurować ustawienia zaawansowane ładowarki. Aby poruszać się pomiędzy ustawieniami należy nacisnąć Select:



Aktywacja «Wymiana baterii» > Aktywacja « Power Supply» > Aktywacja «Expert Curve» (> Regulacja ustawień «Expert Curve»)

**• Aktywacja trybu «WYMIANA AKUMULATORA» :**

Aby włączyć tryb «WYMIANA AKUMULATORA» należy wybrać «Menu zaawansowane» | Change Bat. : ON». W ten sposób tryb będzie dostępny na liście funkcji.

**• Aktywacja trybu «POWER SUPPLY»:**

Aby aktywować tryb «POWER SUPPLY», należy wybrać «Menu zaawansowane» | «Power Supply»: ON W ten sposób tryb będzie dostępny na liście funkcji.

**• Aktywacja krzywej «EXPERT»:**

Aby aktywować krzywą «EXPERT» należy wybrać «Menu zaawansowane» | expert curve: ON Dzięki temu krzywa będzie dostępna w trybie ŁADOWANIE na liście krzywych obciążenia.

**• Ustawienia parametrów krzywej «EXPERT»:**

Kiedy funkcja krzywej «EXPERT» jest aktywna, możliwe jest określenie parametrów krzywej (typ IU0IU0).

- **Ucharge:** Regulowane napięcie ładowania od 12.0 do 16.0V (etap 7).

- **Icharge:** Regulowany prąd obciążenia od 10A do 200A na 100Ah określonej pojemności (etap 6).

- **Urecovery:** Regulowane napięcie odzyskiwania do 30.0V. Jeżeli wybrana jest opcja «OFF», funkcja odnawiania jest nieaktywna (krok 2 i 4)

- **Ufloating:** To regulowane podtrzymywanie napięcia. Jeżeli wybrana jest opcja «OFF», funkcja podtrzymywania jest nieaktywna.

- **T recovery:** maksymalny czas fazy odzyskiwania komórek zwarcia regulowany w zakresie 1h do 24h (krok 2).

- **T refresh:** Regulowany czas fazy odnawiania od 1h do 12h Jeżeli wybrana jest opcja «OFF», funkcja odnawiania jest nieaktywna (krok 8).

- **T desulfat:** maksymalny czas regulowanego odsiarczania od 1h do 24h (krok 4).

- **T ch\_max:** Maksymalny czas ładowania (krok 7 i 6).

- **T ch\_min:** Minimalny czas ładowania (krok 7 i 6).

- **Urefresh:** Maksymalne napięcie podczas odnawiania ( krok 8).

- **OCP (zabezpieczenie przed przeladowaniem):** Maksymalny procent mocy nominalnej, który może zostać zaaplikowany przed ochroną.

⇒ **Uwaga!!!:**

**Podczas ładowania w pojeździe, zbyt wysokie napięcie Urecovery lub Urefresh może uszkodzić elektronikę pojazdu. W tym przypadku radzimy nie regulować parametrów powyżej 15,0V.**

**ADVANCED MENU**

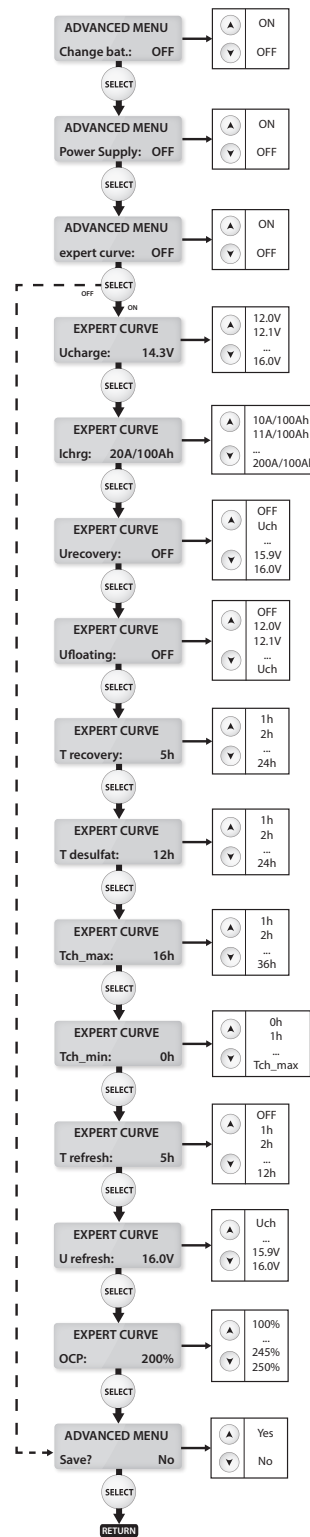

Aby zapisać i zatwierdzić nowe ustawienia należy wybrać «Menu zaawansowane» | save? Yes  
Naciśnij przycisk «MODE», aby wyjść z menu «Ustawienia».

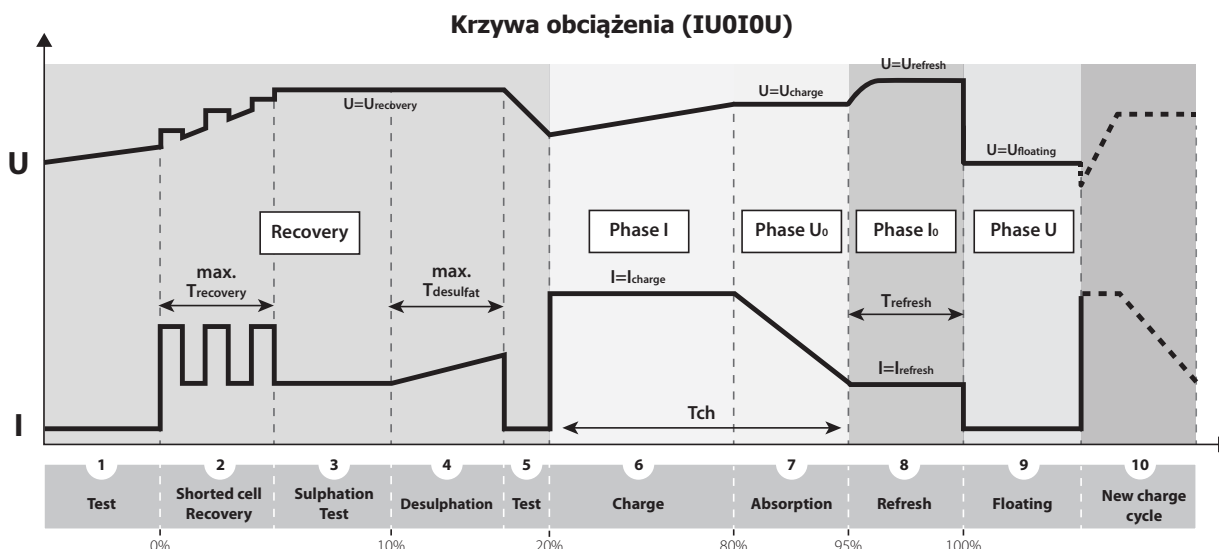

1	Analiza baterii
2	Odzyskiwanie uszkodzonych ogniw po głębokim i długotrwałym rozładowaniu.
3	Test zasiarczonych akumulatorów
4	Odsiarczanie/Odzyskiwanie baterii.
5	Weryfikacja odzysku baterii
6	Ładowanie akumulatora na 80%
7	Ładowanie akumulatora na 95%
8	Odnawianie ogniw akumulatora
9	Podtrzymywanie baterii
10	Rozpoczyna od nowa cykl ładowania dla utrzymania wydajności = Konserwacja

**ZABEZPIECZENIA**

To urządzenie jest zabezpieczone przed zwarcim, odwróconą polaryzacją. Posiada system anti-zapalny, który omija wszystkie iskry podczas podłączania ładowarki do akumulatora Ze względów bezpieczeństwa urządzenie bez napięcia w zaciskach nie dostarcza prądu. Ładowarka jest zabezpieczona przed niewłaściwymi manipulacjami za pomocą wewnętrznego bezpiecznika 125A (ref. 054585).

**BŁĘDY, PRZYCZYNY, ROZWIĄZANIA PROBLEMÓW**

	BŁĘDY	PRZYCZYNY	ROZWIĄZANIA
1	Migający komunikat na wyświetlaczu: « #błąd (+)<-->(-)» + sygnał dźwiękowy	Odwrócenie polaryzacji na zaciskach	Podłącz czerwony zacisk do (+), a czarny zacisk do (-) akumulatora.
2	Migający komunikat na wyświetlaczu: « #błąd U>Umax» + sygnał dźwiękowy	Zbyt wysokie napięcie akumulatora	Nieodpowiednia ładowarka (np. bateria 24V zamiast 12V)
3	Migający komunikat na wyświetlaczu: « #błąd akumulator» + sygnał dźwiękowy	Zwarcie lub uszkodzenie baterii akumulatora.	Akumulator do wymiany.
		Niepodłączona bateria akumulatora lub zwarcie zacisków	Sprawdź podłączenie zacisków do ładowarki
		Akumulator 6V podłączony	Nieodpowiednia ładowarka
4	Migający komunikat na wyświetlaczu: « >100A » + sygnał dźwiękowy	Nadmierne zużycie energii w stosunku do mocy ładowarki	Należy zatrzymać niektóre urządzenia konsumujące energię, aby osiągnąć normalną sytuację.

5	GYSFLASH dostarcza wysoki prąd (ponad 10 A), podczas gdy nie uruchomili Państwo jeszcze narzędzi diagnostycznych	Kilku odbiorców prądu w pojeździe jest aktywnych.	Normalne użytkowanie GYSFLASH. Należy odciąć zasilanie wszystkich urządzeń konsumujących energię, aby upewnić się, że bateria akumulatora nie będzie zbyt rozładowana ( patrz powód nr.2).
		Rozładowana bateria	Państwa bateria jest mocno rozładowana, GYSFLASH dostarcza prąd, aby ją naładować. Należy poczekać aż napięcie będzie poniżej 10 A aby rozpocząć prace diagnostyczne.
6	Wyświetlany komunikat przez 1 sekundę: « <b>no battery</b> » + sygnał dźwiękowy	Tryb Showroom działa w funkcji bez baterii "no battery"	Tryb ""Showroom"" bez baterii: normalna praca GYSFLASH. Aby wyłączyć opcje bez baterii ""no battery"", naciśnij przycisk START/STOP, a następnie ponownie naciśnij przycisk START/STOP aby włączyć tryb Showroom z baterią.
7	Urządzenie jest zablokowane w trybie Showroom	Aktywowany tryb Lock Showroom	Normalne użytkowanie GYSFLASH. Aby wyłączyć funkcję należy odnieść się do menu konfiguracji.
8	Wyświetlony komunikat: « <b>#błąd T(°C)</b> » + sygnał dźwiękowy	Popsuty wentylator	Należy skontaktować się ze sprzedawcą.
		Długotrwała ekspozycja na słońce	Nie należy zostawiać urządzenia na słońcu. Należy pozostawić włączone urządzenie, aż do momentu gdy problem zniknie. Możliwość wyłączenia sygnału dźwiękowego poprzez przyciśnięcie przycisku START/STOP.
9	Wyświetlony komunikat: « <b>#błąd IHM</b> » + sygnał dźwiękowy	Problem elektroniczny	Należy skontaktować się ze sprzedawcą.
10	Wyświetlony komunikat: « <b>#błąd bezpiecznik</b> » + sygnał dźwiękowy	Niewłaściwa obsługa	Bezpiecznik wewnętrzny musi zostać wymieniony przez osobę wykwalifikowaną.
11	Urządzenie nic nie wyświetla	Bezpiecznik wejściowy HS	Należy wymienić bezpiecznik wejściowy, musi on zostać wymieniony przez osobę wykwalifikowaną. (bezpiecznik czasowy 10A 5x20, ref.054530).
		Uszkodzona sieć elektryczna	Należy upewnić się, że napięcie elektryczne jest pomiędzy 180 a 260V.

## BEZPEČNOSTNÍ POKYNY

Tento návod k obsluze obsahuje pokyny o různých funkcích zařízení a bezpečnostní opatření.



Předtím, než zapnete zařízení poprvé, přečtete si pozorně návod k obsluze. Uschovejte si tento návod k obsluze pro vyřešení budoucích otázek.

Přístroj je určen výlučně pro nabíjecí / startovací / napájecí postupy uvedené na výkonovém štítku nebo v tomto návodu. Bezpodmínečně dodržujte bezpečnostní pokyny. Výrobce neručí za nedostatečné či nebezpečné používání.



Zařízení pouze pro vnitřní použití. Nepoužívejte zařízení pod déšťi nebo sněhu.

Tento přístroj mohou používat děti ve věku od 8 let a výše a osoby se sníženými fyzickými, smyslovými nebo duševními schopnostmi, nebo bez patřičných zkušeností a znalostí, pokud je zajištěn jejich dohled nebo jim byly poskytnuty pokyny ohledně používání přístroje bezpečným způsobem a pokud rozumí s tím spojeným rizikům. Nedovolte dětem hrát si se zařízením. Čištění a údržbu nelze být prováděné dětmi bez dohledu.

Nepoužívejte nikdy zařízení pro baterie neumožňující nabíjení.

Nepoužívejte nikdy zařízení pokud jsou napájecí kabel nebo zástrčka poškozené.

Nikdy nenabíjejte zamrzlou nebo poškozenou baterii.

Nelze překrývat nabíječku při použití

Nabíjecí přístroj nepoužívejte v blízkosti horka a dlouhodobého působení teploty nad 50 °C.

Režim automatického provozu jako omezení použití jsou uvedené v tomto návodu.



## NEBEZPEČÍ POŽÁRU A VÝBUCHU

- Během nabíjení by olovené baterie mohly vydávat výbušné plyny.



- Během nabíjení musí být akumulátor umístěn na dobře větraném místě.



- Zamezte vzniku požáru a jisker. Nekuřte.

- Plochy elektrických kontaktů akumulátoru chraňte před zkratem.



Nebezpečí rozstříkání kyseliny



- Noste ochranné brýle a rukavice.



- Pokud se kyselina dostane do oka nebo kůže, je třeba ihned začít oko vyplachovat studenou tekoucí vodou alespoň 10 minut a poté neprodleně vyhledat lékařskou pomoc.

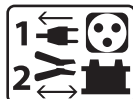

#### Připojení / Odpojení:

- Odpojte zařízení od napájecí sítě před připojováním nebo odpojováním kabelů na baterii.
- Připojte naprvní kabel k pólu, který není připojen k podvozku auta. Připojte potom kabel k podvozku auta, v dostatečné vzdálenosti od akumulátoru a od palivového rozvodu. Konečně připojte nabíječku k síti.
- Po nabíjení odpojte nabíječku od sítě, pak odpojte svorku z karosérie a poté svorku od akumulátoru. Dodržujte prosím bezpodmínečně toto pořadí.

#### Připojení:



- Zařízení se připojuje k zásuvce s uzemněním.
- Připojení k síťovému přívodu musí odpovídat předpisům a normám pro elektrické instalace platným v dané zemi.



#### Údržba :

- Je-li napájecí kabel poškozen, musí být vyměněn kabelem nebo speciálním přípravkem dodávaným výrobcem nebo jeho servisem.
- Údržbu a opravy smí provádět pouze kvalifikovaný personál.



- Upozornění ! Před vykonáním jakékoli operace údržby nabíječky odpojte napájecí kabel od sítě.
- L'appareil ne nécessite aucune maintenance particulière.
- Pokud přepálila vnitřní pojistka, musí být vyměněna výrobcem, jeho servisem nebo kvalifikovanou osobou, aby se zamezilo vzniku ohrožení.
- Nepoužívejte žádné čisticí prostředky, které obsahují rozpouštědla nebo jiné agresivní látky.



#### Směrnice :

- Zařízení odpovídá evropským směrnicím
- Prohlášení o shodě je dostupné na našich webových stránkách.



- V souladu s normou EAC



#### Likvidace:

- Produkty pro tříděný sběr odpadu. Nelikvidujte toto zařízení do domácího odpadu.

## VŠEOBECNÝ POPIS

GYSFLASH 100.12 HF / 102.12 HF poskytuje vysoce výkonný stabilizovaný napájecí zdroj obsahující technologii SMPS (spínaný napájecí zdroj). Navržena pro údržbu 12V akumulátorů (elektrolyt/AGM/gel) pro vozidla během diagnostických prací. Toto zařízení rovněž zajistí optimální nabíjecí cyklus pro údržbu akumulátorů pro většinu moderních vozidel a typů akumulátorů. Tato nabíječka může být vybavena kabely od 2x8m s průřezem 16 mm<sup>2</sup>. Změna nabíjecí kabelů vyžaduje novou kalibraci (viz strana 8). Nabíječka je považována za stacionární zařízení, není mobilní.



Nabíječka má 5 režimů, včetně 2, které jsou skryté :

- **Trakční:** Pro nabíjení akumulátorů s elektrolytem nebo gelových akumulátorů (olova, vápník-olovo, vápník-olovo-stříbro, AGM ...) od 20 Ah do 1200 Ah s napětím 12V.
- **Režim napájení « Diag + » :** nabíjí s proudem až 100 A s cílem zajistit kompenzaci proudu používaného vysoce energeticky náročnými spotřebiči (ventilátor motoru, ovládání oken, elektronické odpružení atd.). V tomto režimu lze přesně nastavit napětí.
- **Režim napájení « Showroom » :** Zajišťuje proudovou kompenzaci při předvádění elektrických vlastností předváděcích vozidel (ovládání oken, topení, zrcátka atd.). V tomto režimu lze přesně nastavit napětí.
- **Režim výměna baterie :** Zajišťuje stabilizovaný napájecí zdroj pro vozidlo během výměny akumulátoru pro zachování nastavení v paměti. Tento režim je standardně neaktivní a neměl by se objevit v seznamu režimů.
- **Režim Power Supply (napájení):** Mode destiné aux personnes expérimentées. Tento režim je standardně neaktivní a neměl by se objevit v seznamu režimů. Tento režim umožňuje používat nabíječku jako výkonný stabilizovaný napájecí zdroj s regulovaným napětím a nastavitelným maximálním proudem.

Toto zařízení má funkci automatického restartu umožňující automatické restartování v režimech Nabíjení, Showroom a Napájecí zdroj v případě dočasného výpadku napájení.

Funkce «Lock Showroom» omezuje při své aktivaci činnost nabíječky pouze na režim Showroom, aby se usnadnilo jeho použití pro demonstrování funkcí vozidel.

## UVEDENÍ DO PROVOZU

1	Připojte nabíječku k elektrické síti. Jednofázové napájecí napětí 230 V (± 15 (50/60 Hz)).	
2	Zapněte hlavní vypínač do polohy „ON“. Po dobu 3 sekund se na displeji zobrazí „GYSFLASH 100.12 HF Vx.x / GYSFLASH 102.12 HF Vx.x “	
3	Zvolte požadovaný režim. Ve výchozím nastavení nabíječka automaticky zvolí poslední nastavení.	

- Tlačítko „Mode“ umožňuje získat přístup do několika dalších menu :



Nabíjení (nebo Trakční) > Diag+ > Showroom > (Vyměnit baterii\*) (> Power Supply\*) \*standardně skryto.

- Pro přístup do menu „Konfigurace“ tiskněte tlačítko „MODE“ po dobu 3 sekund :



3 sekundy - Konfigurace

## REŽIM NABÍJENÍ

Tento produkt dokáže bezpečně nabíjet akumulátory i v případě, že je akumulátor stále ve vozidle. Dbejte prosím na následující body.

### Konfigurace nabíjení:

Před zahájením nabíjení akumulátoru zkontrolujte, zda je nabíječka správně nastavena (napětí akumulátoru, nabíjecí křivku a kapacitu akumulátoru).

K dispozici v tom režimu je řada nabíjecích křivek :

- **Jednoduchá :** zjednodušená křivka vhodná pro všechny olovené akumulátory a pro ty, kde není nutné znát kapacitu akumulátoru. Nabíjecí křivka, která se doporučuje pro optimalizované nabíjení a pokud je to možné, tak pro použití u akumulátorů s elektrolytem nebo u gelových/AGM akumulátorů.
- **Elektrolyt :** nabíjecí křivka pro odvětrávané akumulátory (olova, olovo-vápník, olovo-vápník-stříbro atd.). Pro tuto nabíjecí křivku musí být zvolena kapacita akumulátoru v Ah.
- **Gel/AGM :** nabíjecí křivka na uzavřené akumulátory (gelové, bezúdržbové, AGM ...). Pro tuto nabíjecí křivku musí být zvolena kapacita akumulátoru v Ah.
- **Expert :** nabíjecí křivka typu IUOIOU nastavitelná přes konfiguraci v menu Expert a určená pro zkušené uživatele (viz strana 19). Tento režim je standardně neaktivní a neměl by se objevit v seznamu režimů NABÍJENÍ.

**VAROVÁNÍ: V závislosti na konfiguraci expertní křivky (viz strana 19) může být nutné odpojit akumulátor od vozidla před zahájením nabíjení za účelem ochrany elektroniky vozidla.**

**KONFIGURACE REŽIMU NABÍJENÍ DLE TYPU BATERIE**

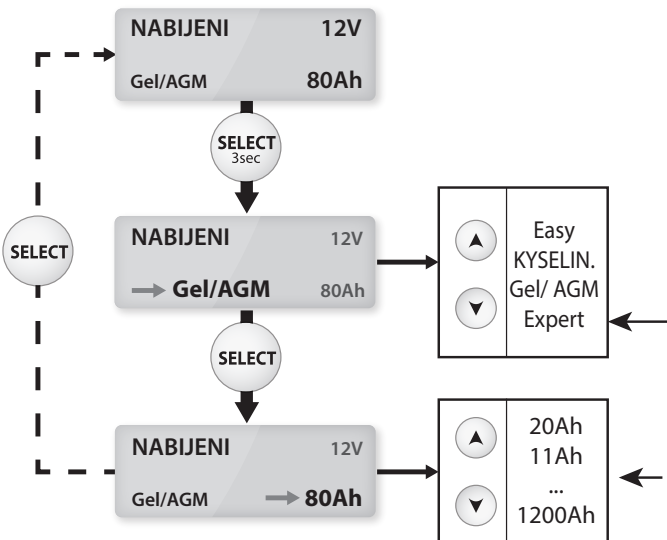

Nabíjecí křivky, které jsou k dispozici pokud je aktivováno «Advanced Menu» (rozšířené menu)

Pouze pro křivky Elektrolyt, Gel/AGM a expert.

**Uvedení do provozu:**

- Připojte svorky: červená na (+) a černá k (-) akumulátoru.
- Stiskněte tlačítko START/STOP pro start nabíjení.
- Během nabíjení se na nabíječe mění zobrazení na displeji mezi procentem nabití, napětím, proudem, nabitými ampérhodinami a uplynulým časem.
- Stiskněte tlačítko START/STOP znovu pro zastavení nabíjení.

**UVEDENÍ DO PROVOZU REŽIMU NABÍJENÍ**



Pozn.: V případě, že akumulátor zůstane připojen k nabíječe po ukončení nabíjení (100 %), bude nabíječka udržovat stav nabití akumulátoru použitím plovoucího napětí.

**Pokyn :** U elektrolytových akumulátorů zkontrolujte hladinu elektrolytu. V případě potřeby ho doplňte.

Při nabíjení na vozidle se doporučuje snížit spotřebu elektrické energie vozidla na minimum (vypnout světla, zavřít dveře ...), aby to nerušilo proces nabíjení.

**REŽIM NAPÁJENÍ DIAG+**

Na stojícím vozidle GYSFLASH dodává až 100 A k testování spotřebičů s vysokou spotřebou energie: motor ventilátoru, zvedáče oken, elektronické odpružení atd. ... Poskytuje přitom vždy stabilní napětí :  
- 12V do 14,8V

**Nastavení napětí :**

Po výběr hlavního napětí baterie, je možné nastavit napětí v krocích 0,1 V podle specifikací výrobce.

**KONFIGURACE REŽIMU NAPÁJENÍ DIAG+**

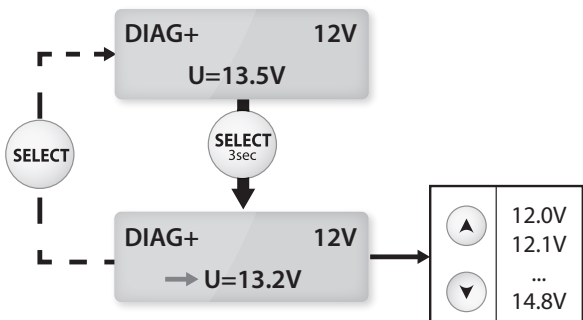

**Uvedení do provozu:**

- Připojte svorky: červená na (+) a černá k (-) akumulátoru.
- Stiskněte tlačítko START/STOP pro start režimu.
- Během používání se zobrazuje aktuální odebraný proud a okamžité napětí.

**UVEDENÍ DO PROVOZU REŽIMU DIAG+**



**Preventivní opatření:** Pokud se na displeji zobrazí proud vyšší než 10 A, znamená to, že akumulátor je vybitý. Nabíječka začne automaticky nabíjet. Zkontrolujte, zda jsou ve vozidle vypnuty všechny elektrické spotřebiče. Počkejte, dokud proud neklesne pod 10 A a znovu spusťte diagnostiku.

**REŽIM NAPÁJENÍ SHOWROOM**

Na stojícím vozidle GYSFLASH dodává až 100A k testování spotřebičů s vysokou spotřebou energie: topení, zvedáče oken, navigace atd. ... Poskytuje přitom vždy stabilní napětí :  
 - 12V do 14,8V

**Nastavení napětí :**

Po výběr hlavního napětí baterie, je možné nastavit napětí v krocích 0,1 V podle specifikací výrobce.

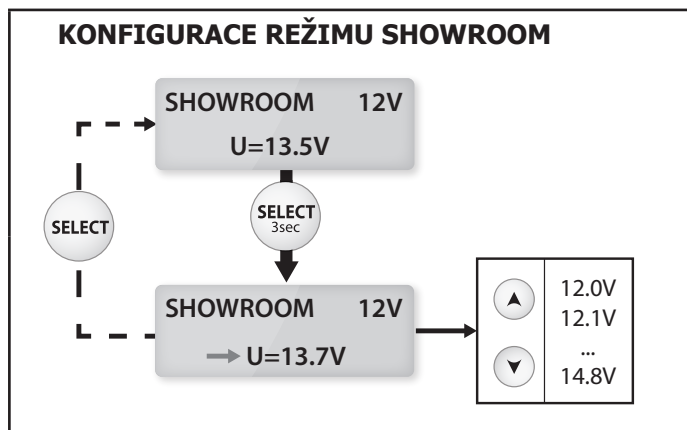

**Zahájení provozu s akumulátorem:**

- Připojte svorky: červenou na (+) a černou k (-) akumulátoru.
- Stiskněte tlačítko START/STOP pro start režimu.
- Během používání se zobrazuje aktuální odebíraný proud a okamžité napětí.

**UVEDENÍ DO PROVOZU SHOWROOM**

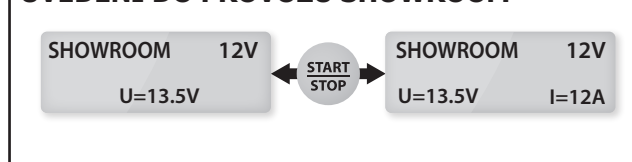

**Start bez akumulátoru (není doporučeno):**

Stiskem tlačítka START/STOP po dobu 3 sekund je možné dodávat energii do vozidla bez akumulátoru. Na displeji se před zahájením dodávky energie do vozidla na 1 sekundu zobrazí „no battery“ (bez akumulátoru).  
 Varování: Opačná polarita může způsobit poškození elektroniky vozidla.

**Preventivní opatření:**

Pokud se na displeji zobrazí proud vyšší než 10 A, znamená to, že akumulátor je vybitý. Nabíječka začne automaticky nabíjet. Zkontrolujte, zda jsou ve vozidle vypnuty všechny elektrické spotřebiče. Před použitím jakékoli elektrické funkce vozidla počkejte, až proud klesne pod 10 A.

**REŽIM VYMĚNA BATERII (VOLITELNÝ)**

GYSFLASH bude pro zachování nastavení paměti udržovat stabilizované napájení vozidla během výměny akumulátoru. Tento režim je standardně neaktivní a neměl by se objevit v seznamu režimů. Může být aktivován pomocí menu Advanced (viz strana 19).

**Uvedení do provozu :**

- Připojte :  
 1 : Červenou svorku na (+) akumulátoru/svorku akumulátoru tak, aby bylo možné vyměnit akumulátor bez odpojení svorky.  
 2 : Černou svorku na karosérii vozidla nebo na zem.

- Stiskněte tlačítko START/STOP pro start režimu.
- Během používání se zobrazuje aktuální odebíraný proud a okamžité napětí.
- Při výměně akumulátoru zajistěte správnou polaritu. Během výměny akumulátoru dávejte pozor, abyste neodpojili svorky nabíječky, aby nedošlo ke ztrátě elektronických dat.

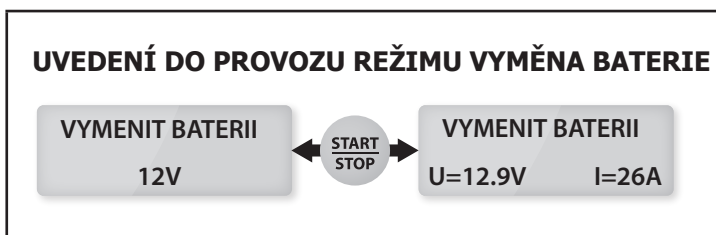

⇒ **Varování: Opačná polarita může způsobit poškození elektroniky vozidla.**

**REŽIM POWER SUPPLY (NAPÁJECÍ ZDROJ) (VOLITELNÝ)**

Tento režim je určen pouze pro zkušené uživatele. Tento režim umožňuje používat nabíječku jako výkonný stabilizovaný napájecí zdroj s regulovaným napětím a nastavitelným maximálním proudem. Tento režim je standardně neaktivní a neměl by se objevit v seznamu režimů. Může být aktivován pomocí menu Advanced (viz strana 19).

**Nastavení regulace napětí a omezení proudu:**

Regulaci napětí lze nastavit od 2V do 16V a maximální proud od 2A do 100A:

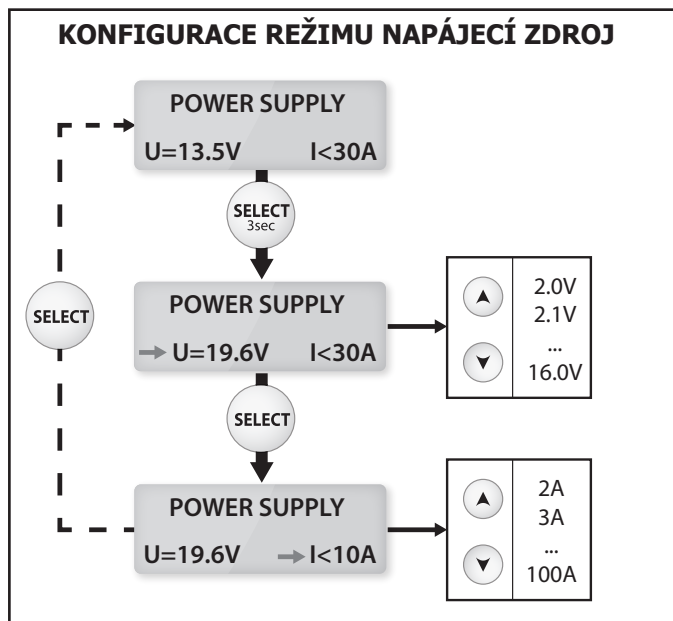

**Uvedení do provozu :**

- Stiskněte tlačítko START/STOP pro start režimu.
- Během používání se zobrazuje aktuální odebíraný proud a okamžité napětí.

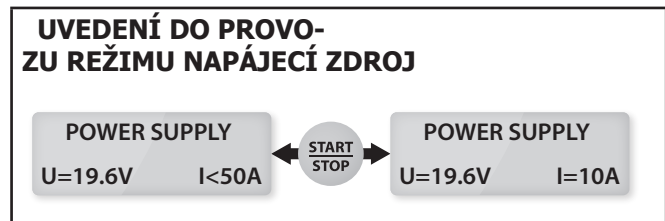

**POKYN:** Na rozdíl od jiných režimů nekompensuje režim napájecího napětí úbytek napětí na kabelech. V tomto případě napětí na displeji odpovídá výstupnímu napětí nabíječky (ne napětí na svorkách).

**MENU KONFIGURACE**

Přístup do menu Konfigurace:



Pro procházení podmenu stiskněte tlačítko Select:

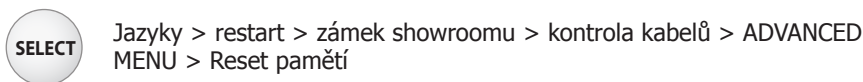

**Podmenu :**

**• Jazyky :**

Toto menu umožňuje zvolit jazyk (pomocí šipek pro změnu jazyka).

**• Automatický restart :**

Automatický restart pracuje pouze s režimy «Showroom», «Charge» (nabíjení) a «Power Supply» (napájecí zdroj). Tato funkce umožňuje automatické restartování nabíječky a restartování nabíjení po vypnutí síťového napětí.

Pro aktivaci funkce restartování, vybrat «Konfigurace | restart : ON»

**• Zámek pro showroom :**

Chcete-li zamknout přístroj v režimu Showroom (aby se zabránilo zneužití)

pro aktivaci funkce «Lock Showroom», vybrat « Konfigurace | Lock Showroom : Y ».

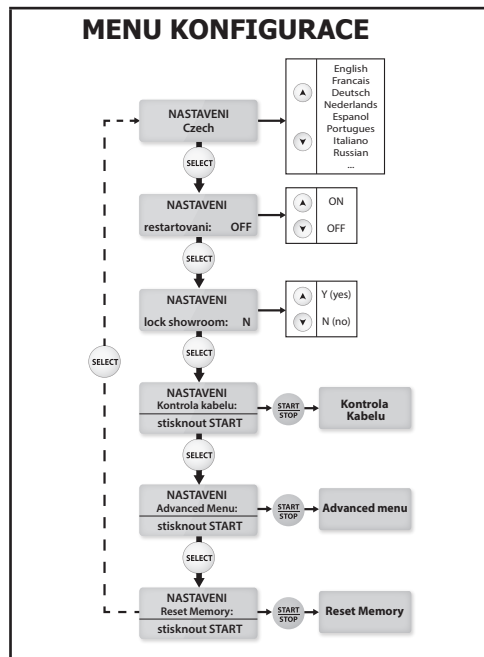

### Zástupce pro zámek Showroomu:

Funkci «Lock Showroom» (zámek pro showroom) lze aktivovat bez přístupu do konfiguračního menu.

- Vypnutí zařízení (hlavní vypínač dejte do polohy OFF)
- Stiskněte tlačítko MODE
- Zapněte spínač do polohy ON při stále stisknutém tlačítku MODE (režim). Po dobu 3 sekund se na displeji zobrazí „GYSFLASH 100.12 HF Vx.x / GYSFLASH 102.12 HF Vx.x “
- Podržte stisknuto tlačítko MODE, dokud se na displeji nezobrazí «lock showroom: Y»



### • Kalibrace kabelů :

Tento režim je nutno použít vždy, když jsou měněny kabely. Nabíječka GYSFLASH může být vybavena kabely od 2x8m s průřezem 16 mm<sup>2</sup>.

**OK :** Kalibrování bylo úspěšné.

**FAIL (porucha) :** Problém vzniká během kalibrace. V tomto případě se kalibrace resetuje na tovární nastavení. Zkontrolujte, zda jsou kabely v dobrém stavu a správně v zkrátu a opakujte postup.

### • Advanced Menu (rozšířené menu) (kód 1-9-6-4) :

Toto menu je určeno pouze pro zkušené uživatele.

Pro přístup do tohoto menu zadejte výše uvedený kód (tlačítko Select pro změnu číslic a tlačítko Start/Stop pro potvrzení kódu).

Podrobnosti viz strana 19.

### • Reset Paměti (kód 1-9-6-4) :

Toto menu je určeno pro resetování do stavu továrního nastavení zadáním výše uvedeného kódu. Všechny osobní parametry budou vymazány.

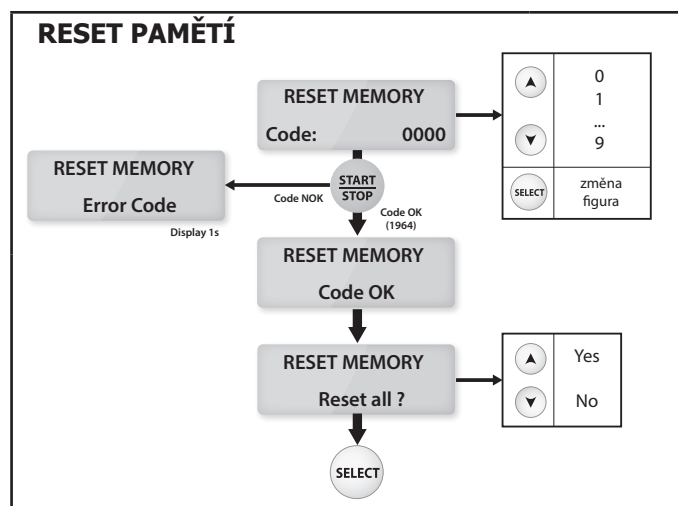

**ADVANCED MENU (ROZŠÍŘENÉ)**

Toto menu nastavuje pokročilé parametry nabíječky.  
Stiskněte tlačítko Select, když se chcete přesunout z jednoho parametru na další :



Aktivace «Change battery» (výměna akumulátoru) > Aktivace «Power Supply» (napájecí zdroj) > Aktivace «Expert Curve» (expertní křivka) (> Nastavení «Expert Curve»)

**• Aktivace režimu CHANGE BATTERIE :**

Pro aktivaci režimu CHANGE BATTERY (výměna akumulátoru) zvolte «ADVANCED MENU (rozšířené menu) | Change bat (výměna akumulátoru): ON». Nyní bude tento režim přístupný ze seznamu menu.

**• Aktivace režimu POWER SUPPLY :**

Pro aktivaci režimu POWER SUPPLY (napájení) zvolte «ADVANCED MENU (rozšířené menu) | Power Supply (napájení): ON». Nyní bude tento režim přístupný ze seznamu menu.

**• Aktivace režimu «EXPERT» :**

Pro aktivaci křivky «EXPERT» zvolte v «ADVANCED MENU | Expert curve: ON». Nyní bude tato křivka k dispozici v seznamu nabíjecích křivek v režimu CHARGE (nabíjení)

**• Nastavení parametrů křivky «EXPERT» :**

Pokud je aktivována nabíjecí křivka, mohou být nastaveny parametry nabíjecí křivky (typ IU0IUU):

- **Ucharge:** Nabíjecí napětí je nastavitelné od 12,0 do 16,0 V (krok 7).

- **Icharge:** Courant de charge réglable de 10A à 200A par 100Ah de capacité spécifiée (étape 6).

- **Urecovery:** Napětí pro obnovu je nastavitelné až do 30,0 V. Je-li zvolena hodnota «OFF», bude funkce obnovy neaktivní (krok 2 a 4).

- **Ufloating:** Nastavení plovoucího napětí. Je-li zvolena hodnota «OFF», bude funkce plovoucího napětí neaktivní (krok 9).

- **T recovery:** Maximální doba pro obnovu zkratovaných článků je nastavitelná od 1 hodiny do 12 hodin (krok 2).

- **T refresh:** Čas pro fázi obnovy je nastavitelný od 1 hodiny do 12 hodin. Když je zvolena hodnota «OFF», není funkce obnovení aktivní (krok 8).

- **T desulfat:** Maximální doba desulfatizace je nastavitelná od 1 hodiny do 12 hodin (krok 4).

- **T ch\_max:** Maximální nabíjecí doba (krok 7 a 6).

- **T ch\_min:** Minimální nabíjecí doba (krok 7 a 6).

- **Urefresh:** Maximální napětí ve fázi obnovy (krok 8).

- **OCP (Protection de surcharge):** Maximální procento jmenovité kapacity, které může být aplikováno před začátkem ochrany.

**⇒Varování :**

**Při nabíjení v místě může příliš vysoké nastavení «Urecovery» nebo «Urefresh» způsobit poškození elektroniky ve vozidle. Nedoporučujeme nastavení vyšší než 15 V.**

**ADVANCED MENU**

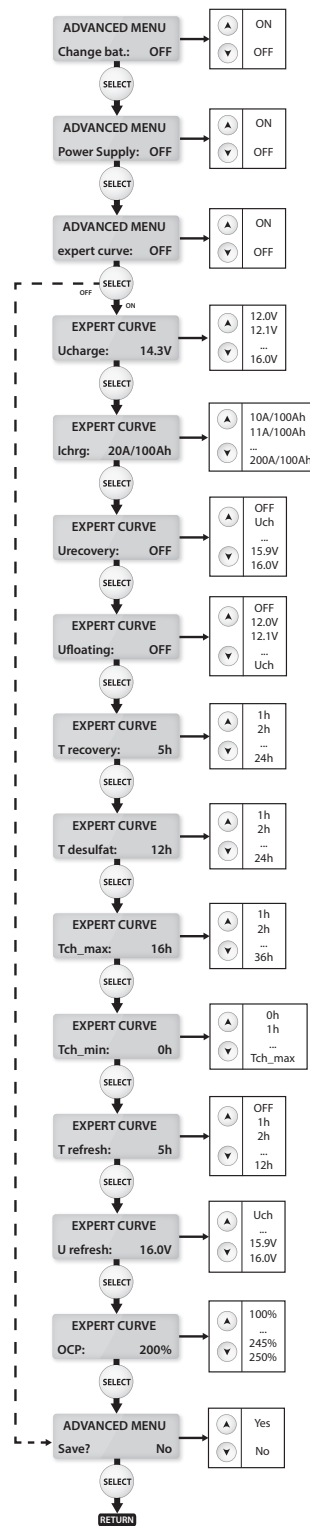

Chcete-li uložit a potvrdit nové nastavení, zvolte «ADVANCED MENU» (rozšířené menu) | save? (uložení?) Ano». Stiskněte tlačítko «MODE» k opuštění menu «Configuration» (konfigurace).

**Popis nabíjecí křivky (IU0IUU)**

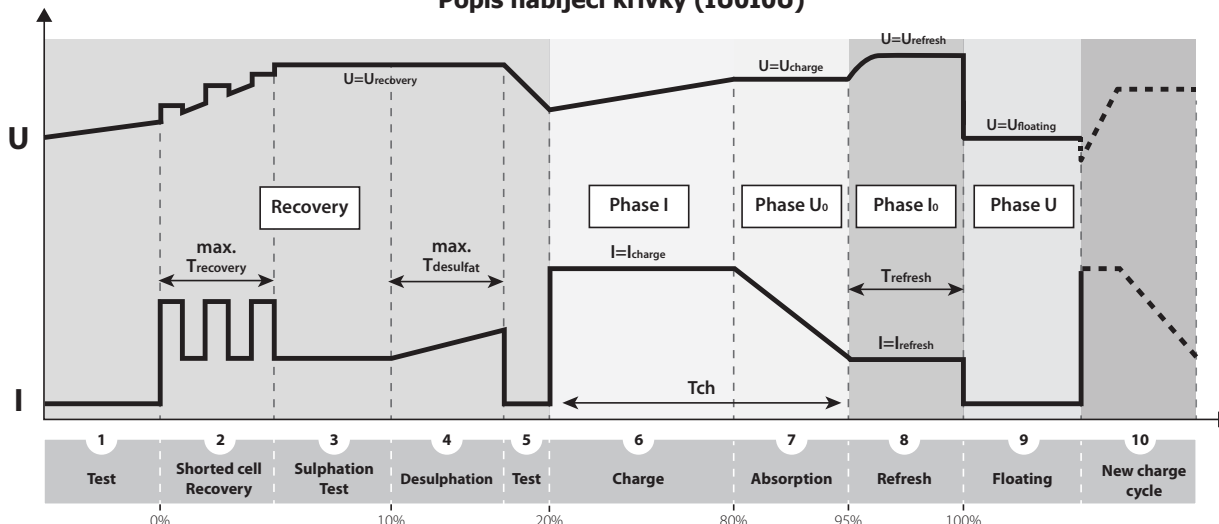

1	Analýza baterie
2	Renovace článků po dlouhém hlubokém vybití
3	Test sulfatizace akumulátoru
4	Desulfatizace a renovace akumulátoru
5	Překontrolování renovace akumulátoru
6	Nabíjení až na 80%
7	Nabíjení až na 95%
8	Obnova článků akumulátoru
9	Udržbové nabíjení
10	Spustí nabíjecí cyklus pro udržení výkonnosti = údržba

**OCHRANNÉ FUNKCE**

Toto zařízení je chráněn proti zkratu a přepolování. Má funkce omezení jisker, která zabrání vzniku jisker při připojení nabíječky k akumulátoru. Gysflash nebude dodávat proud, pokud není detekován připojený akumulátor (bez napětí ve svorkách). Nabíječka je vybavena vnitřní 125A pojistkou (obj. č. 054585) k ochraně proti zneužití.

**PROBLÉMY, PŘÍČINY, ŘEŠENÍ**

	PROBLÉMY	PŘÍČINY	ODSTRANĚNÍ
1	Blikající displej: « #chyba (+)<-->(-) » + alarmové pípnutí	Přepolování	Připojte červenou svorku na „+“ pól a černou svorku na „-“ pól
2	Blikající displej: « #chyba U>Umax » + alarmové pípnutí	Napětí akumulátoru příliš vysoké.	Nabíječka není vhodná (např. 24V akumulátor místo 12V akumulátoru)
3	Blikající displej: « #chyba baterie » (porucha akumulátoru) + alarmové pípnutí	Akumulátor má zkrat nebo je poškozený.	Vyměňte akumulátor.
		Akumulátor není připojen nebo jsou svorky ve zkratu	Zkontrolujte připojení akumulátoru.
		Připojen akumulátor 6 V	Nabíječka není vhodná.
4	Blikající displej: « >100 A » + alarmové pípnutí	Spotřeba překračuje výstup nabíječky	Vypněte elektrické spotřebiče pro snížení energetických nároků.

5	GYSFLASH dodává vysoký proud (větší než 10 A) předtím, než bude aktivován diagnostický nástroj.	Ve vozidle jsou zapnuty nějaké spotřebiče.	GYSFLASH pracuje podle specifikace. Vypněte spotřebiče pro kontrolu, zda akumulátor není příliš vybit (viz příčina č. 2).
		Akumulátor je vybit	Akumulátor je hluboko vybit, GYSFLASH dodává proud pro nabíjení. Počkejte pro spuštění diagnostiky než bude výstupní proud nižší než 10 A.
6	Zobrazení po dobu 1 sekundy: « <b>no battery</b> » (bez akumulátoru) + alarmové pípnutí	Režim Showroom je zapnut « no battery » (bez akumulátoru)	Showroom bez akumulátoru: GYSFLASH funguje normálně. Chcete-li deaktivovat funkci „no battery“ (bez akumulátoru), stiskněte tlačítko „START/STOP“, a pak stiskněte znovu tlačítko START/STOP pro start režimu Showroom s akumulátorem.
7	Zařízení je uzamčeno v režimu showroom	Zámek pro showroom je aktivní	GYSFLASH pracuje podle specifikace. Pro deaktivování této funkce viz menu konfigurace.
8	Zobrazení na displeji: « <b>#chyba T(°C)</b> » (chyba teploty) + alarmové pípnutí	Porucha ventilátoru	Kontaktujte svého distributora.
		Dlouhodobé vystavení slunečnímu světlu	Nenechávejte přístroj vystaven slunečnímu záření. Ponechejte přístroj zapnutý, dokud porucha nezmizí. (alarm lze zastavit stiskem tlačítka START/STOP).
9	Zobrazení na displeji: « <b>#chyba IHM</b> » (chyba IHM) + alarmové pípnutí	Porucha elektroniky	Kontaktujte svého distributora.
10	Zobrazení na displeji: « <b>#chyba pojistka</b> » (porucha pojistky) + alarmové pípnutí	Nesprávné použití	Vnitřní pojistka musí být vyměněna kvalifikovanou osobou (obj. č. 054585: 125 A).
11	Přístroj nic nezobrazí	Vstupní pojistka HS	Vnitřní pojistka musí být vyměněna kvalifikovanou osobou (obj. č. 054530: 10 A).
		Porucha elektrické sítě	Zkontrolujte, zda je napětí elektrické sítě mezi 180 a 260 V.

## BIZTONSÁGI ELŐÍRÁS

Ez a használati útmutató tartalmaz a készülék működésére vonatkozó iránymutatásokat és a felhasználó biztonságát megőrző betartandó irányelveket.



Kérem, olvassa el figyelmesen az első használat előtt és őrizze meg szükség esetére.

Ezt a készüléket kizárólag feltöltésre vagy tápellátásra szabad használni a készüléken vagy a kézikönyvben feltüntetett határon belül. A biztonsági előírásokat be kell tartani! Nem megfelelő vagy veszélyes használat esetén a gyártó nem vonható felelősségre.



Készülék belső használatra Nem szabad esőbe kitenni.

Ezt a készüléket 8 éven felüli gyerekek és olyan felnőttek is használhatják, akik csökkent vagy hiányzó fizikai, érzékszervi vagy mentális képességűek, kellő felügyelet mellett vagy abban az esetben, ha a készülék használatára vonatkozó biztonsági utasítást megkapták és a felmerülő kockázatok el lettek hárítva. A gyerekek nem játszhatnak a készülékkel. A tisztítást és karbantartást nem végezheti felügyelet nélkül gyerek.

Semmilyen esetben sem szabad nem utántölthető elemet vagy akkumulátort tölteni vele.

Tilos a készüléket használni ha a tápkábel vagy a konnektordugasz sérült.

Nem szabad soha fagyott vagy sérült akkumulátort tölteni.

Ne fedje le a készüléket!

Ne helyezze a készüléket hőforrás közelébe vagy folyamatosan magas (50°C feletti) hőmérsékletre.

Az automata üzemmódot vagy a használatot illető megszorításokat az ezt követő rész magyarázza a használati útmutatóban.

Robbanás és tűzveszélyes!



- Töltés alatt lévő akkumulátor kibocsáthat robbanásveszélyes gázt.



- Töltéshez az akkumulátort jól szellőztethető helyre kell tenni.



- Elkerülendő szikra és nyílt láng a közelben. Dohányozni tilos!
- Védje az akkumulátor elektromos kapcsolati felületét a rövidzárlattól!



Savfröccsenés veszély, maró sérülés lehetséges!



• Védőszemüveg és védőkesztyű használata javasolt.



• A szembe vagy bőrrel való kontaktus esetén mossa le bő vízzel és azonnal forduljon orvoshoz.

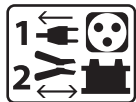

### Csatlakozás / Lecsatlakozás

• A tápellátást húzza ki a konnektorból mielőtt a töltőcsatlakozásokat ráteszi vagy leveszi az akkumulátorról.

• Először azt az akkumulátorsarkot kell rákapcsolni, ami nincs a karosszériához csatlakoztatva. A másik töltőcsatlakozót a karosszériára kell kapcsolni, távol az akkumulátortól és az üzemanyagvezetektől. Most áram alá lehet helyezni a töltőt.

• A töltés után először húzza ki a töltőt a konnektorból, utána csatlakoztassa le a töltőcsatlakozót a karosszériáról és utoljára vegye le a töltőcsatlakozást az akkumulátorról, mindig ebben a sorrendben.

### Csatlakozás



• Ezt a készüléket egy földelt konnektorhoz szabad csak csatlakoztatni.

• A tápellátáshoz való csatlakozást az országban érvényes üzembehelyezési előírásnak megfelelően kell véghezvinni.



### Karbantartás

• Ha a tápvezeték sérült, le kell cserélni a gyártónál vagy a vevőszolgálatán kapható vezetékre vagy speciális csomagra.

• A karbantartást csak szakember végezheti.



• Figyelmeztetés! Mindíg áramtalanítsa a készüléket, mielőtt elkezdené javítani.

• A készülék nem igényel semmilyen specifikus karbantartást.

• Ha a belső biztosíték kiég, a gyártónak kell kicserélnie vagy a képviselőjének vagy hasonló kvalifikált személynek, bárminemű veszély elkerülése végett.

• Semmilyen esetben se használjon higítót vagy más agresszív tisztítószeret.

### Szabályozás:



• A készülék megfelel az EU irányelveinek.

• A megfelelőségi nyilatkozat az internet honlapunkon megtalálható.



• Megfelelőségi jel EGK (Eurázsiai Gazdasági Közösség)



### Selejtezés:

• Ez a készülék szelektív gyűjtésbe tartozik. Ne dobja ki a háztartási hulladék gyűjtőbe.

## ÁLTALÁNOS LEÍRÁS

A GyYSFLASH 100-12 HF / 102.12 HF egy nagy teljesítményű, stabilizált, az SMPS (Switch Mode Power Supply) technológiára támaszkodó tápegység. Diagnosztikai fázisban lévő járművek, 12V-os akkumulátorához (savas/AGM/zselés) lett kifejlesztve. Ideális töltés minőséget garantál a legfejlettebb modellek karbantartásához is. Ehhez a töltőhöz alkalmazhatók 2x8m, 16mm<sup>2</sup> méretig kábelek. Az akkumulátor kábelek cseréjéhez szükség van újrakalibrálásra (lásd 28.old.). Helyhez kötött készülékek tekintendő nem pedig hordozhatónak.

Ez a készülék 5 funkcióval, melyből 2 rejtett funkcióval:

• **Töltő Mód** : folyékony elektrolittal töltött vagy zselés (ólom, ólom kalciumos, ólom kalcium ezüst, AGM...) , 20 Ah - 1200 Ah kapacitású, 12V-os indító-akkumulátorok töltésére alkalmas.

« **Diag +** » **tápellátás mód**: 100A -ig kielégíti az energiaszükségletet, így biztosítja az akkumulátor számára a nagy áramigényű felhasználók (hűtő ventilátor, ablakemelő, elektromos felfüggesztés, stb.) által felhasznált áram kompenzálását. Ebben a módban a feszültséget igény szerint, pontosan meg lehet határozni.

• « **Showroom** » **tápellátás mód** : töltve tartja a bemutatótermi jármű akkumulátorát, elektromos alkatrészeit használatakor (ablakemelő, fűtés, visszapillantók,...). Ebben a módban a feszültséget igény szerint, pontosan meg lehet határozni.



• **Akkumulátor csere mód**: Akkumulátor cserénél fenntartja az áramellátást, hogy elkerülje a jármű memóriájának elvesztését. Alapértelmezésként ez a mód nincs aktiválva és nem jelenik meg a választható módok listájában.

• **Power Supply mód** : ez a mód tapasztalt felhasználóknak javasolt. Alapértelmezésként ez a mód nincs aktiválva és nem jelenik meg a választható módok listájában. Ebben a módban stabil, nagy teljesítményű tápegységként használja a töltőt, amelyenél a feszültség meghatározott és a legnagyobb áramerősségek szabályozhatók.

Ez a töltő egy automata újraindító funkcióval van ellátva áramszünet esetére, ami automatikusan újraindítja a töltőt a Töltés- , a « Showroom » és a Power Supply módban.

A « Lock Showroom » (Showroom-zár) funkció, ha aktiválva van, kizárólag Showroom módban, korlátozza a töltőt, hogy a járműbemutatók számára a használatát megkönnyítse.

## BEKAPCSOLÁS ÉS NAVIGÁLÁS

1	Kapcsolja a töltőt az elektromos aljzatba. Egyfázisú, 230V ± 15% (50/60Hz) hálózati feszültség.	
2	Állítsa a kapcsolót « ON »-ra. 3 másodpercen keresztül megjelenik a « GYSFLASH 100.12 HF Vx.x » / « GYSFLASH 102.12 HF Vx.x »	
3	Válassza ki ezután a kívánt felhasználási módot. A töltő alapértelmezésként az utoljára használt konfigurációra állítja magát.	

• A mód gomb segítségével a menüsorhoz érhet :



Töltés > Diag+ > Showroom (> Akkumulátor csere\*)  
(> Power Supply\*) \*alapértelmezésként rejtett.

• A menü beállítások eléréséhez nyomja le 3 másodpercen keresztül a mód gombot :



3 másodperc - Beállítás

## TÖLTÉS ÜZEMMÓD

A termék lehetővé teszi mind különálló, mind járműhöz csatlakoztatott akkumulátor töltését. Tartsa be a bekapcsolási sorrendet.

**Töltésszabályozás:**

Mielőtt elkezdené a töltést győződjön meg róla, hogy a beállítások helyesek ( akkumulátor feszültsége, töltésgörbe, akkumulátor kapacitás).

Ezen a töltőn többféle töltésgörbe áll rendelkezésre:

• Easy (egyszerű) : egyszerűsített görbe, minden ólom akkumulátornak megfelel és nem szükséges ismerni hozzá az akkumulátor kapacitását. Minden esetben, a töltés maximális optimalizálása érdekében, javasolt (ha lehetséges) az elektrolit folyadékos vagy a zselés/AGM töltőgörbét használni.

• liquide (folyadékos) : töltőgörbe a karbantartást igénylő, kupakkal zárt savas akkumulátorokhoz (ólom, ólom kalcium, ólom kalcium ezüst...). Ehhez a töltőgörbéhez ismerni kell az akkumulátor Ah kapacitását.

• gel/AGM (zselés/AGM) : töltőgörbe a zárt, karbantartást nem igénylő akkumulátorokhoz (zselés, karbantartásmentes, AGM...). Ehhez a töltőgörbéhez ismerni kell az akkumulátor Ah kapacitását.

• Expert : IU0IU0 típusú töltésgörbe, mely az «Advanced Menu» -vel személyre szabható. Tapasztalt felhasználók számára. (lásd : 29.old.). Alapértelmezésként ez a mód nincs aktiválva és nem jelenik meg a választható TÖLTÉS módok listájában.

**FIGYELEM:** az Expert töltésgörbe válsztását követően (29.old) szükséges lehet az akkumulátort lecsatlakoztatni a járműről a töltés megkezdése előtt, hogy a jármű elektronikáját védje.

**AKKUMULÁTOR TÍPUS SZERINTI TÖLTÉS MÓD BEÁLLÍTÁS**

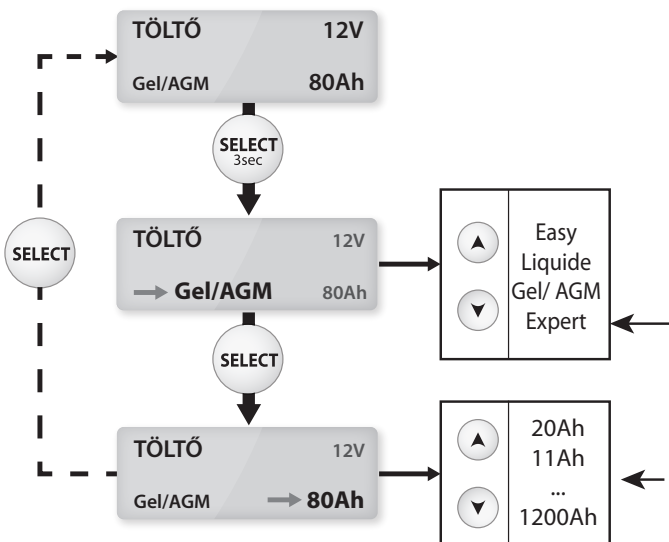

a görbe csak akkor érhető el, ha az «Advanced Menu»-ben aktiválva van.

Kizárólag az elektrolit folyadékos, zselés/AGM és expert töltésgörbékhez.

**Üzembehelyezés :**

- Csatlakoztassa a csipeszeket : pirosat a (+) pólusra és feketét az akkumulátor (-) pólusára.
- Nyomja le a START/STOP gombot a töltés elindításához.
- A töltés alatt a készülék kijelzi a töltés előrehaladtát %-ban és a feszültségértéket, az áramerősséget, az amperórákat és az eltelt időt váltakozva.
- Nyomja le újra a töltés megszakításához.

**A TÖLTÉS BEKAPCSOLÁSA**



Megjegyzés: A töltés végén (100%) , a töltő fenntartja a töltöttségi szintet egy megadott floating feszültséggel.

**Figyelem!** : ellenőrizze nyitott akkumulátorok esetében az elektrolit-folyadék szintjét. Az akkumulátor töltése előtt töltse fel a folyadék szintet, ha szükséges. Ha a járműre csatlakoztatva tölti az akkumulátort, javasolt lecsökkenteni az elektromos fogyasztást a minimumra (lekapcsolni a fényszórókat, leállítani a járművet, bezárni az ajtókat,...), hogy ne zavarja meg a töltésfolyamatot.

**DIAG+ TÁPELLÁTÁS ÜZEMMÓD**

Álló járművön, a GYSFLASH kompenzálja 100 A-ig a felhasznált áramot, stabilizált feszültséget szolgáltatva: 12V - 14,8V között, hogy tesztelni tudja a nagy áramigényű felhasználókat (hűtő ventilátor, ablakemelő, elektromos felfüggesztés, stb.).

**Feszültség beállítás :**

A feszültséget 0,1-es lépésekkel lehet beállítani a gyártó ajánlása szerint.

**DIAG + MÓD BEÁLLÍTÁS**

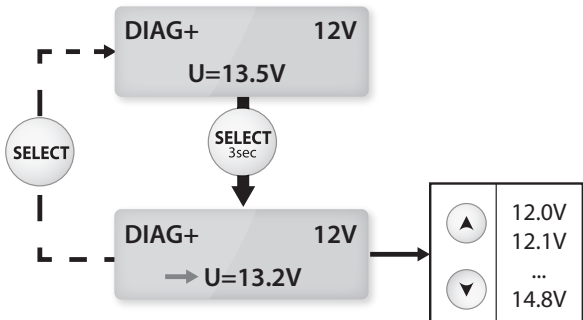

**Üzembehelyezés :**

- Csatlakoztassa a csipeszeket : pirosat a (+) pólusra és feketét az akkumulátor (-) pólusára.
- Nyomja le a START/STOP gombot az elindítás-hoz.
- Működés közben a fogyasztott áram és a pillanatnyi feszültség megjelenik.

**DIAG+ BEKAPCSOLÁSA**



**Vigyázat!** : 10 A feletti áramerősség azt jelenti, hogy az akkumulátora lemerült. GYSFLASH készüléke töltőáramot fog ráküldeni. Ellenőrizze, hogy nincs-e fogyasztás a járművön. Várjon, amíg az áramerősség 10 A alá megy, ekkor indíthatja a diagnosztizálást.

**SHOWROOM TÁPELLÁTÁS ÜZEMMÓD**

Álló járművön, a GYSFLASH kompenzálja 100 A-ig a felhasznált áramot, állítható stabilizált feszültséget szolgáltatva: 12V és 14,8V között, hogy tesztelni tudja a nagy áramigényű felhasználókat (fűtés, ablakemelő, műszerfal, stb.).  
- 12V à 14,8V

**Feszültség beállítás :**

A feszültséget 0,1-es lépésekkel lehet beállítani a gyártó ajánlása szerint.

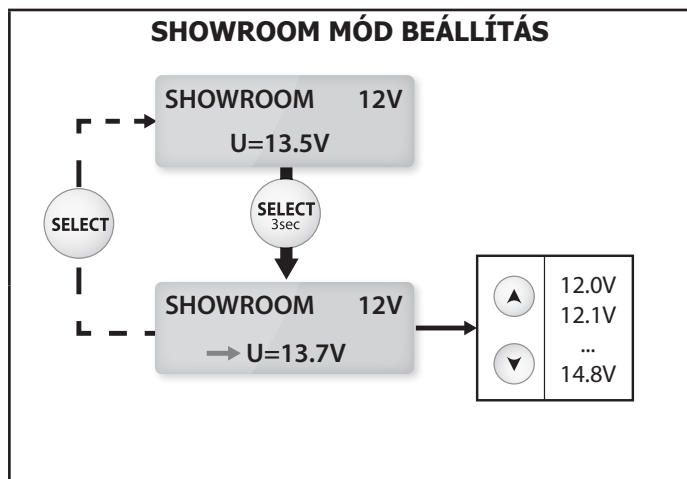

**Üzembehelyezés akkumulátorral :**

- Csatlakoztassa a csipeszeket : pirosat a (+) pólusra és feketét az akkumulátor (-) pólusára.
- Nyomja le a START/STOP gombot az elindítás-hoz.
- Működés közben a fogyasztott áram és a pillanatnyi feszültség megjelenik.

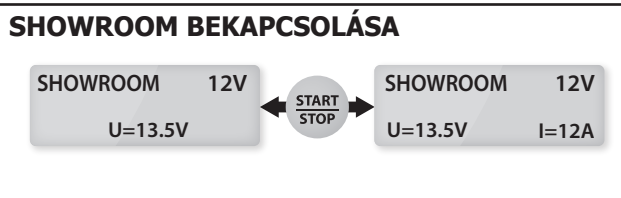

**Üzembehelyezés akkumulátor nélkül (nem ajánlott):**

Lehetséges akkumulátor nélküli áramellátást beindítani a START/STOP 3 másodperces lenyomásával.

« no battery » jelzés megjelenik 1 másodpercre az áramellátás megkezdése előtt..

Vigyázat! : egy fordított polaritás ártalmas lehet a jármű elektronikájára.

**Vigyázat!** : 10 A feletti áramerősség azt jelenti, hogy az akkumulátora lemerült. GYSFLASH készüléke töltőáramot fog ráküldeni. Ellenőrizze, hogy nincs-e fogyasztás a járművön. Várjon, amíg az áramerősség 10 A alá megy, a jármű elektromos részeinek használatához.

**AKKUMULÁTOR CSERE ÜZEMMÓD (OPCIÓS)**

A GYSFLASH akkumulátor csere idejére fenntartja az áramellátást a jármű elektronikai szükségleteihez és hogy megőrizze a memóriát. Alapértelmezésként ez a mód nincs aktiválva és nem jelenik meg a választható módok listájában. Az «Advanced Menu» -ben lehet aktiválni (lásd : 29.old.).

**Üzembehelyezés :**

- Csatlakoztassa :

1 : a piros csipeszt az akkumulátor (+) pólussarujának külső részére úgy, hogy az akkumulátort ki lehessen cserélni, anélkül, hogy a csipesz leessen.

2 : a fekete csipeszt a karosszériára.

- Nyomja le a START/STOP gombot az elindításhoz.
- Működés közben a fogyasztott áram és a pillanatnyi feszültség megjelenik.
- Cserélje ki az akkumulátorát ügyelve a polarításra. Vigyázzon, hogy a művelet alatt ne hagyja lecsatlakozzanak a csipeszek, mert ez az elektronika memória vesztésével járhat.

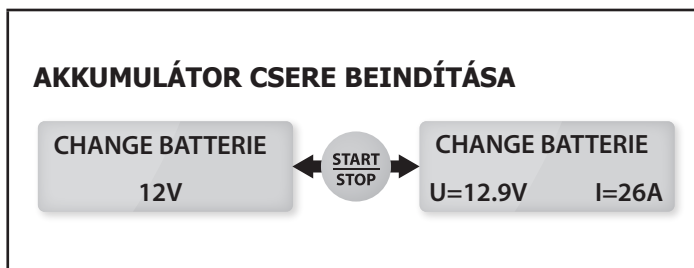

⇒**Vigyázat!** : egy fordított polaritás ártalmas lehet a jármű elektronikájára.

**POWER SUPPLY ( ÁRAMELLÁTÁS) (OPCIÓS)**

Ez az üzemmód lehetővé teszi tapasztalt felhasználók számára, hogy a töltőt nagy teljesítményű, stabilizált tápegységként használják; a feszültség és a max. termelt áram állításával. Alapértelmezésként ez a mód nincs aktiválva és nem jelenik meg a választható módok listájában. Az «Advanced Menu» -ben lehet aktiválni (lásd : 9.old.).

A szabályozó feszültség és az áramlimitálás beállítása:

A szabályozó feszültség 2.0 és 16.0V között szabályozható, a maximális termelt áram 2 - 100A között :

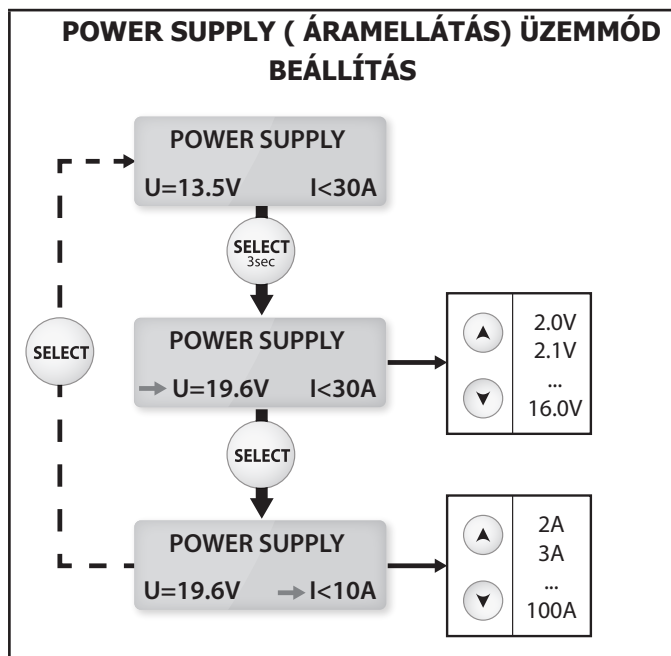

**Üzembehelyezés :**

- Nyomja le a START/STOP gombot az elindításhoz.
- Működés közben a fogyasztott áram és a pillanatnyi feszültség megjelenik.

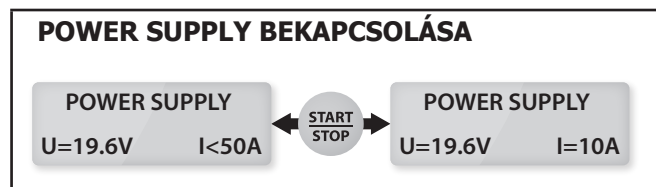

**MEGJEGYZÉS:** A többi üzemmóddal ellentétben, a Power Supply módban a töltő nem kompenzálja a kábelekben fellépő feszültségesést. Ebben az esetben, a kijelzőn megjelenő feszültség a töltő kimenetelénél mért feszültségnek felel meg és nem a csipeszekon mért feszültségnek.

**BEÁLLÍTÁS MENÜ**

A beállítás menü elérése:

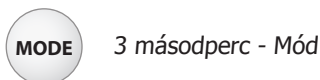

A beállítások almenüiben való navigáláshoz nyomja le a Select -et:

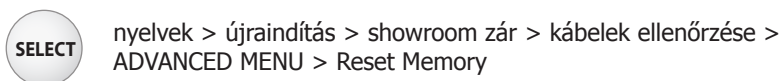

**Almenü:**

**• Nyelvek :**

Ebben a menüben kiválaszthatja a kijelző nyelvét (használja a nyilakat a nyelvvaltoztatáshoz).

**• Automata újraindítás :**

Az automata újraindítás csak a : « Showroom », « Charge (Töltés) » és « Power Supply » üzemmódokban működik. Ez a funkció lehetővé teszi áramkimaradás esetén, hogy a töltő automatikusan újrainduljon és ott folytassa a töltést, ahol abbahagyta. Az automata újraindítás «Redémarrage automatique» aktiválásához, válassza a « Configuration | Redémarrage : ON »-t.

**• Lock Showroom ( Showroom zár ) :**

Lehetővé teszi a készülék lezárását Showroom üzemmódban. (Elkerüli a hibás kezelést)  
A «Lock Showroom» aktiválásához, válassza a « Configuration | Lock Showroom : Y »-t.

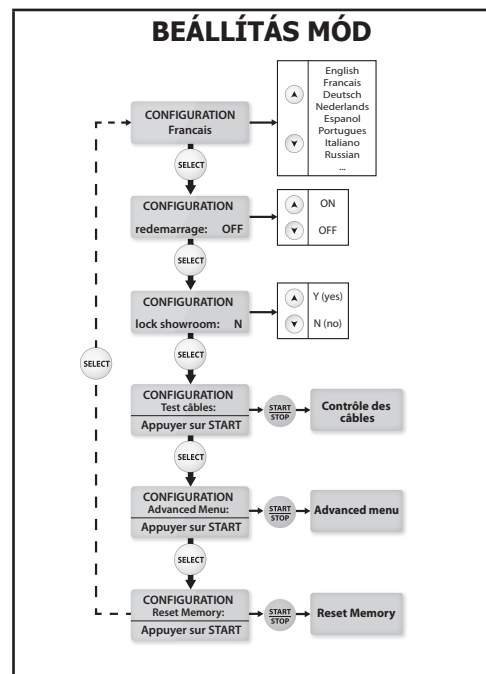

**Lock Showroom rövidítés :**

Lehetőség van arra, hogy a Lock Showroom funkciót anélkül aktiválja, hogy a Beállítások menübe bemenjen.

- Kapcsolja ki a készüléket (Kapcsológomb OFF állásban)
- Nyomja le a MODE-ot

Állítsa a gombot ON-ra miközben a MODE-ot lenyomva tartja. 3 másodpercen keresztül megjelenik a « GYSFLASH **100.12 HF Vx.x** » / « GYSFLASH **102.12 HF Vx.x** »

- Tartsa lenyomva a MODE-ot egészen addig, amíg a töltő megjeleníti a « lock showroom: Y »-t.

MODE

**• Kábelek ellenőrzése :**

Ezt a funkciót minden egyes kimenő kábel cserénél alkalmazni kell. A GYSFLASH- hez alkalmazhatók 2x8m, 16mm<sup>2</sup> méretig kábelek .

**OK :** A kalibrálás helyesen lett végezve.

**FAIL :** Hiba lépett fel a kábel kalibrálása során. Ebben az esetben a gyári beállításon újra kell indítani a kalibrálást.. Ellenőrizze, hogy a kábelek jó állapotban legyenek és helyesen zárják az áramkört, majd kezdje újra a műveletet.

**• Advanced Menu (kód: 1-9-6-4) :**

Ez a menü a tapasztalt felhasználóknak van fenntartva.

Hozzáféréshez, írja be a fenti kódot ( Select - a szám kiválasztáshoz és Start/Stop a kód megerősítéshez).

További részleteket lásd 29.old.

**• Reset Memory (kód: 1-9-6-4) :**

Ez a menü arra szolgál, hogy a fenti kóddal újraállítsa a töltő paramétereit a gyári beállításokra. Az Ön által megadott beállítások így kitörlődnek.

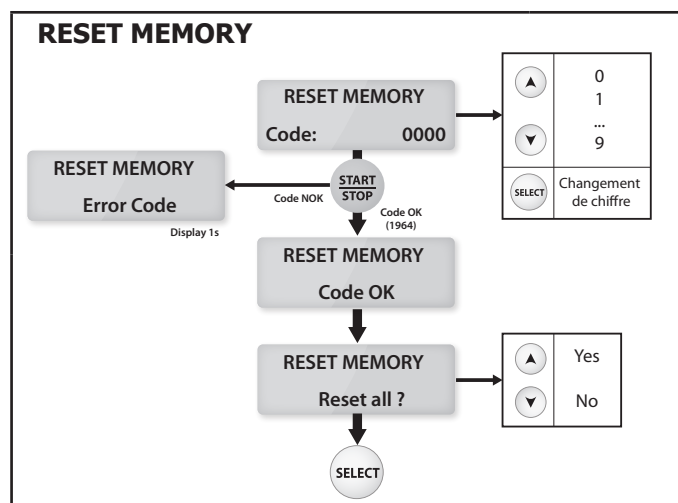

**ADVANCED MENU**

Ez a menü lehetővé teszi a töltő korszerű paramétereinek a konfigurálását. Egyik paraméterről a másikra a Select gomb lenyomásával juthat:



«Change batterie» aktiválás > «Power Supply» aktiválás > «Expert Curve» aktiválás (> Paraméter beállítás «Expert Curve»)

**• CHANGE BATTERIE (AKKUMULÁTOR CSERE) MÓD :**

A CHANGE BATTERIE mód aktiválásához, válassza az «ADVANCED MENU» | Change Bat. : ON». Így, ez a mód elérhető lesz az üzemmód listában.

**• A POWER SUPPLY mód aktiválása :**

A POWER SUPPLY mód aktiválásához válassza az «ADVANCED MENU» | Power Supply : ON». Így, ez a mód elérhető lesz az üzemmód listában.

**• Az «EXPERT» üzemmód aktiválása :**

Az «EXPERT» mód aktiválásához, válassza az «ADVANCED MENU» | expert curve : ON»-t. Ez a mód elérhető a töltésmódok listájában a CHARGE (TÖLTÉS) módban.

**• Az «EXPERT» mód paramétereinek beállítása:**

Ha az «EXPERT» töltésmódot aktiválta, lehetősége nyílik a töltésgörbe paramétereinek a meghatározására ( IU0IUU típus) :

- **Ucharge:** Szabályozható töltőfeszültség 12,0 - 16.0 V között ( 7. lépés).

- **Itöltés:** 10A-200A között szabályozható töltőáram 100Ah meghatározott kapacitásonként (6.lépés).

- **Urecovery:** Visszanyerési feszültség 30.0V-ig. Ha az «OFF» van kiválasztva, a visszanyerési funkció nincs aktiválva ( 2. és 4. lépés).

- **Ufloating:** Szabályozható szintentartási feszültség. Ha az «OFF» van kiválasztva, a szintentartási funkció nincs aktiválva ( 9. lépés).

- **T recovery:** Rövidzárlat esetén az elemek visszanyerésének a maximális ideje 1 és 24 óra között szabályozható (2. lépés).

- **T refresh:** Felfrissítési fázis 1 és 12 óra között szabályozható. Ha az «OFF» van kiválasztva, a frissítési funkció nincs aktiválva ( 8. lépés).

- **T desulfat:** az elszulfátosodás megszüntetésének a maximális ideje 1 és 12 óra között szabályozható (4. lépés).

- **T ch max:** Maximális töltési idő (7. és 6. lépés).

- **T ch min:** Minimális töltési idő (7. és 6. lépés).

- **Urefresh:** Maximális feszültség a frissítési szakasz alatt ( 8. lépés).

- **OCP (Túltöltés elleni védelem):** Maximális nominális kapacitás %-ban megadva, amit a védelem bekapcsolása előtt az akkumulátor felvehet.

⇒ **Vigyázat! :**

**Az autóra kapcsolt akkumulátor töltésénél, ha túl magas az Urecovery vagy Urefresh esetében a feszültség, az károsíthatja a jármű elektronikáját. Erre az esetre azt tanácsoljuk, hogy ne állítsa ezt a paramétert 15,0 V fölé.**

**ADVANCED MENU**

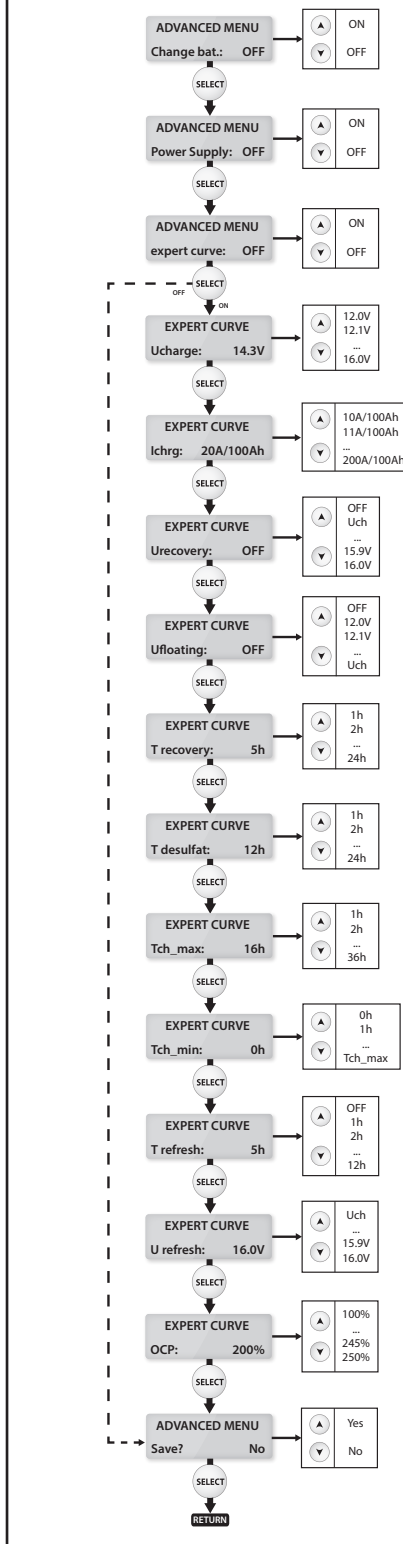

Az új beállítások elmentéséhez és engedélyezéséhez, válassza az «ADVANCED MENU» | save?-et. Yes»-t. Nyomja le a « MODE » gombot a « Configuration » -ből való kilépéshez.

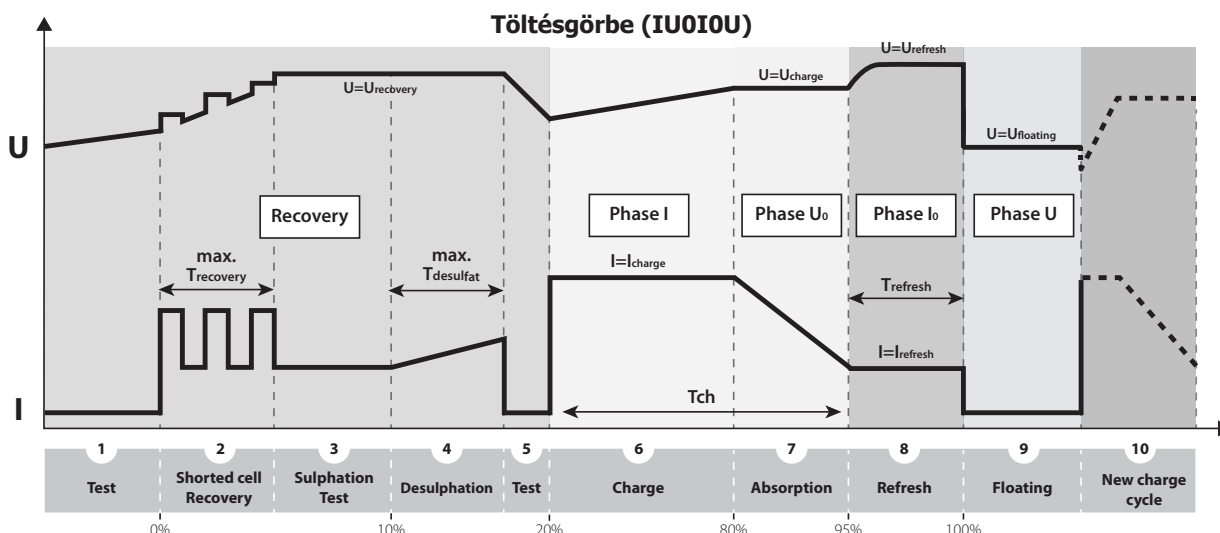

1	Az akkumulátor analízálása
2	Egy erős, hosszan tartó lemerülést követően, a sérült elemek visszanyerése.
3	Elszulfátosodott akkumulátor tesztje
4	Az akkumulátor visszanyerése/elszulfátosodottságának megszüntetése
5	Az akkumulátor visszanyerésének ellenőrzése
6	Az akkumulátor töltöttségi szintje 80%-os
7	Az akkumulátor töltöttségi szintje 95%-os
8	Az akkumulátor celláinak frissítése
9	Karbantartó töltés
10	A teljesítmény fenntartása érdekében újrakezd egy töltőciklust = Karbantartás

**VÉDELEM**



Ez a készülék rövidzárlat és fordított polaritás ellen védett. Olyan védelmi rendszerrel vannak ellátva, ami megakadályoz minden fajta szikraképződést az akkumulátorra való csatlakoztatáskor. Készenléti módban, a csipeszek, biztonságból, nincsenek feszültség alatt. Ezt a töltőt, helytelen kezelésből adódó hibák ellen egy 125A-es belső biztosíték védi (ref.: 054585).

**RENDELLENESSÉGEK, OKOK, HIBAELHÁRÍTÁS**

	HIBÁK	OKOK	MEGOLDÁSOK
1	Kijelzőn villog: « #erreur (+)<-->(-) » + hangjelzés kíséri	Fordított polaritás a csipeszekon	A piros csipeszt csatlakoztassa az akkumulátor „+” pólusára, a fekete csipeszt pedig a negatív „-” pólusára.
2	Kijelzőn villog: « #erreur U>Umax » + hangjelzés kíséri	Akkumulátor feszültsége túl magas.	Nem megfelelő töltő (pl.: 24V-os akkumulátor 12V-os helyett).
3	Kijelzőn villog: « #erreur batterie » + hangjelzés kíséri	Az akkumulátorban rövidzárlat lépett fel vagy sérült.	Az akkumulátort ki kell cserélni.
		Akkumulátor nincs csatlakoztatva vagy a csipeszek rövidzárlatosak	Ellenőrizze a csipeszek kapcsolódását.
		6V-os akkumulátor csatlakoztatva	Nem megfelelő töltő
4	Kijelzőn villog: « >100A » + hangjelzés kíséri	Túl magas fogyasztás a töltő teljesítményéhez képest	Néhány rákapcsolt fogyasztó alkatrészt állítson le, hogy a normál állapotra visszatérjen.

5	A GYSFLASH erős áramot bocsát ki (10A felett) holott a diagnosztikai eszköz nincs még bekapcsolva	Több fogyasztó alkatrész is be van kapcsolva a járművön.	A GYSFLASH normál működése. Kapcsolja le a fogyasztást, hogy ellenőrizni tudja, hogy az akkumulátor nem merült-e le nagyon (lásd ok: n°2).
		Lemerült akkumulátor	Az akkumulátora teljesen le van merülve, a GYSFLASH áramot szolgáltat, hogy feltöltse. Várja meg, hogy az áramerősség 10A alá essen, ekkor elindíthatja a diagnosztizálást.
6	1 másodpercre megjelenik: « <b>no battery</b> » + hangjelzés kíséri	A Showroom mód « no battery » üzemben van.	Showroom akkumulátor nélkül: normális használat a GYSFLASH-nél. Ahhoz, hogy a « no battery » funkciót kikapcsolja, nyomja le egyszer a START/STOP-ot, majd nyomja le újra a START/STOP-ot, így aktiválja a « Showroom akkumulátorral » módot.
7	A készülék a Showroom módban megakadt	Lock Showroom aktív	A GYSFLASH normál működése. A funkció kikapcsolása a Konfigurációk menüben található.
8	A kijelzőn megjelenik : « <b>#erreur T(°C)</b> » + hangjelzés kíséri	Hibás a ventilátor	Vegye fel a kapcsolatot az értékesítővel.
		Hosszú napsugárzásnak való kitétel	Ne hagyja a készüléket a napon. Hagyja bekapcsolva a töltőt, amíg a hibajelzés el nem alszik. (Lehetőség van a hangjelzés leállítására a START/STOP gomb lenyomásával).
9	A kijelzőn megjelenik : « <b>#erreur IHM</b> » + hangjelzés kíséri	Elektronikus probléma	Vegye fel a kapcsolatot az értékesítővel.
10	A kijelzőn megjelenik : « <b>#erreur fusible</b> » + hangjelzés kíséri	Nem megfelelő használat	Cseréltesse ki a belső biztosítékot egy hozzáértő személlyel. (ref 054585 : 125A).
11	L'appareil n'affiche rien	Bemeneti biztosíték nem működik	Cseréltesse ki a bemeneti biztosítékot egy hozzáértő személlyel. (késleltetett biztosíték 10A 5x20 ).
		Hibás elektromos hálózat	Ellenőrizze, hogy az elektromos hálózat feszültsége 180 és 260 V között legyen.

## DANE TECHNICZNE / TECHNICKÉ VLASTNOSTI / MŰSZAKI ADATOK

	GYSFLASH 100.12 HF	GYSFLASH 102.12 HF
Przydzielone napięcie zasilania / Napájení / Névleges hálózati feszültség	220-240VAC ~ 50/60Hz	
Przydzielona moc / Výkon / Névleges teljesítmény	1600W	
Wydajność / Účinnost / Hatásfok	93%	
Bezpiecznik wejściowy / Vstupní pojistka / Bemeneti biztosíték	T 10A  (5x20)	
Przydzielone napięcie wyjściowe / Výstupní napětí / Névleges kimenő feszültség	12 VDC	
Zakres napięcia / Rozsah výstupního napětí / Feszültségtartomány	2 – 16V	
Przydzielony prąd wyjściowy / Výstupní proud / Névleges kimenő áram	100A	
Bezpiecznik wyjściowy / Výstupní pojistka / Kimenő biztosíték	 125A	
Typ akumulatora / Typy akumulátorů / Akkumulátor típus	Bateria ołowkowa / Olověná baterie / Ólomakkumulátor	
Przydzielona pojemność akumulatora / Kapacita akumulátoru / Az akkumulátor névleges kapacitása	20 - 1200Ah	
Liczba ogniw baterii akumulatora / Počet článků / Akkumulátoronkénti cella szám	6	
Zużycie baterii akumulatora w stanie spoczynku / Zpětný proud / A használaton kívüli akkumulátor fogyasztása	< 1mA	
Krzywa obciążenia / Nabíjecí křivka / Töltésgörbe	I <sub>0</sub> U	
Temperatura urządzenia podczas pracy / Provozní teplota / Működési hőmérséklet	0°C – +40°C	
Temperatura przechowywania / Skladovací teplota / Tárolási hőmérséklet	-20°C – +80°C	
Wskaźnik ochrony / Krytí / Védelmi szint	IP21	
Jakość ochrony / Druh krytí / Védelmi osztály	I Klasa / Osztály I	
Waga (zawarte kable zasilania i ładowania) / Hmotnost, včetně vstupních kabelů a nabíjecích kabelů / Súly (hálózati és töltő kábel beleértve)	5.1 Kg	5.8 Kg
Wymiary (Szerokość x Wysokość x Głębokość) / Rozměry (D*Š*V) / Méret (H x M x Sz)	320 x 105 x 292 mm	295 x 117 x 345

Normy / Normák

EN 60335-1  
 EN 60335-2-29  
 EN 62233  
 CEI EN 60529  
 EN 50581  
 EN 55014-1  
 EN 55014-2  
 CEI 61000-3-2  
 CEI 61000-3-3

**PRZÓD / OVLÁDACÍ PANEL / ELŐLAP**

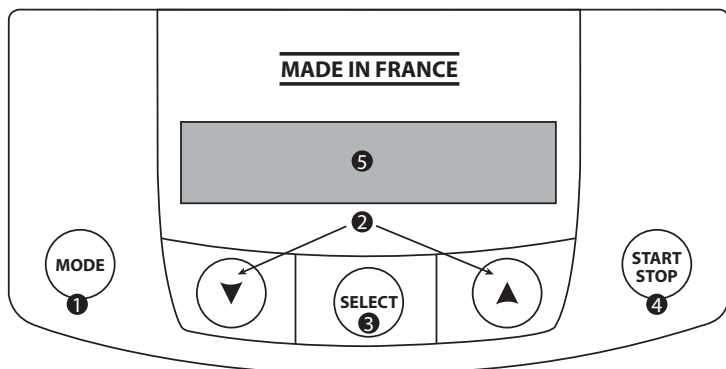

- 1** PL: Przycisk Mode  
 CZ : Tlačítko „MODE“  
 HU: Üzemmód választó gomb
- 2** PL: Przycisk + lub -  
 CZ : Tlačítka + ou -  
 HU: + / - gomb
- 3** PL: Przycisk Wyboru «Select»  
 CZ : Tlačítko Select  
 HU: Select (választás) gomb
- 4** PL: Przycisk Start/Stop  
 CZ : Tlačítko START/STOP  
 HU: Start/Stop gomb
- 5** PL: Wyświetlacz  
 CZ : Displej  
 HU: Kijelző

**POŁĄCZENIE KILKU BATERII / KOMBINACE AKUMULÁTORŮ / AKKUMULÁTOR KOMBINÁCIÓ**

